

**SIGMA**

**S** Sports

# 500mm F4 DG OS HSM

0 1 6

日本語	5~11	SVENSKA	58~64
ENGLISH	12~18	DANSK	65~71
DEUTSCH	19~26	中文	72~78
FRANÇAIS	27~34	한국어	79~85
NEDERLANDS	35~42	РУССКИЙ	86~92
ESPAÑOL	43~50	PORTUGUÊS	93~99
ITALIANO	51~57		

使用説明書/INSTRUCTIONS

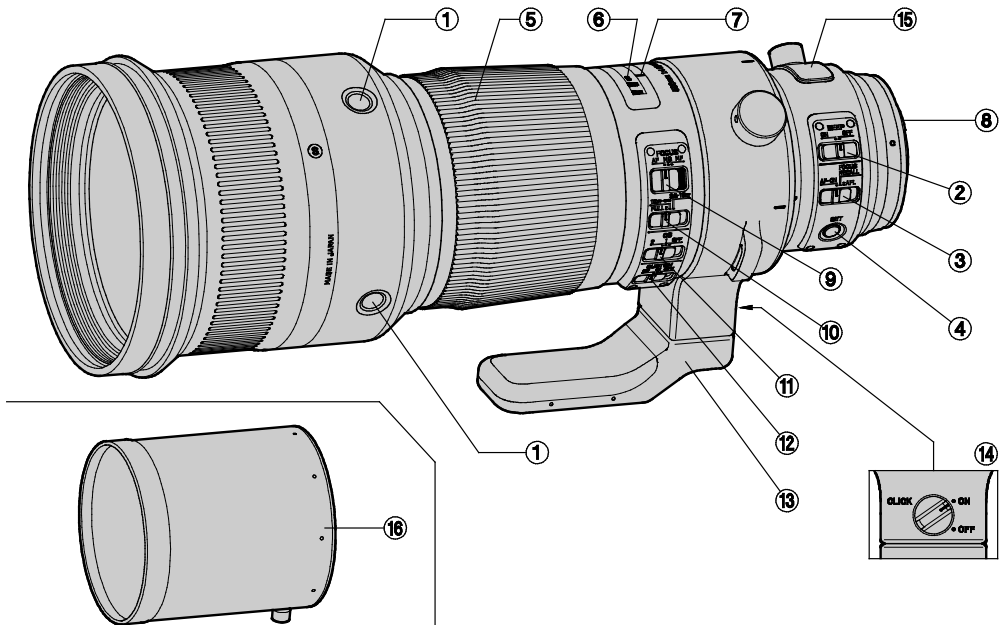

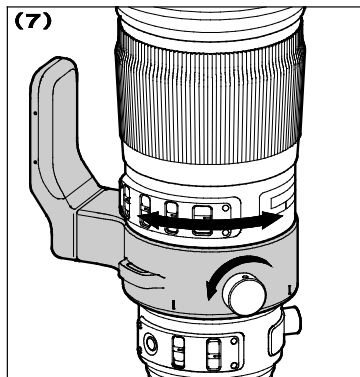
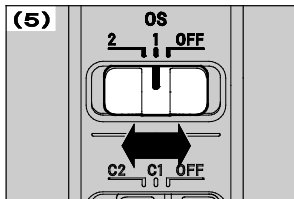
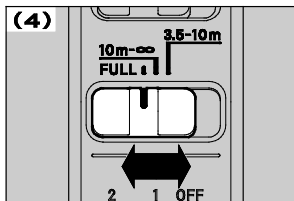
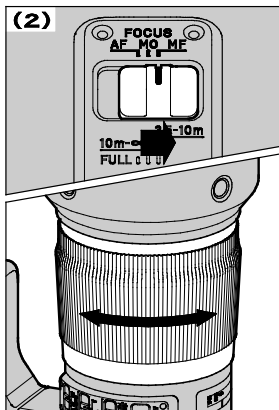
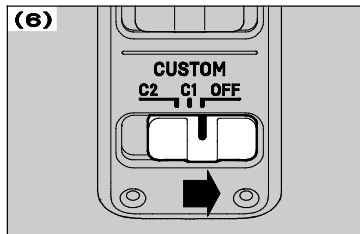
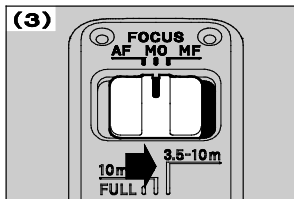
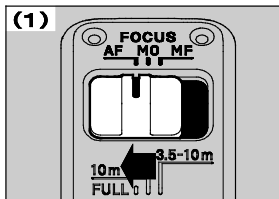

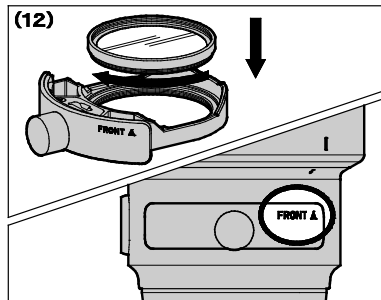
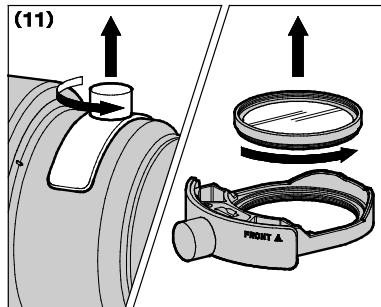
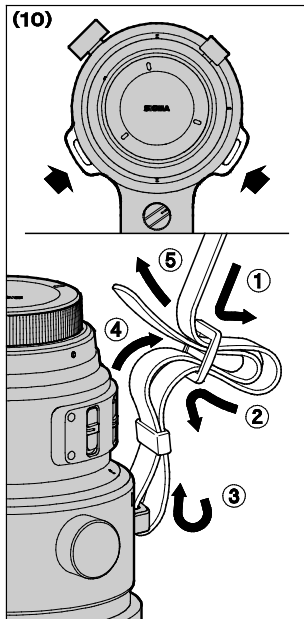
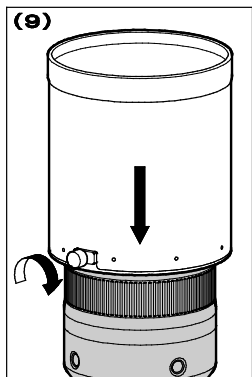
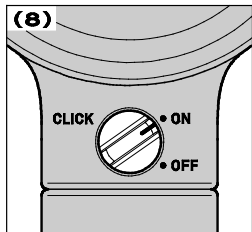



## 日本語



このたびは、シグマレンズをお買い求めいただきありがとうございます。本説明書をご精読の上、レンズの機能、操作、取り扱い上の注意点を正しく理解して、写真撮影をお楽しみください。なお本説明書は、各カメラ用共用となっておりますので、項目によりご使用カメラの該当箇所をお読みになり、ご使用カメラの説明書もあわせてご覧ください。お読みになったあとは、大切に保管してください。

## 安全上のご注意

人的損害や物的損害を未然に防止するため、ご使用前にこの項目の内容を十分ご理解いただくようお願いします。

 **警告** この表示を無視して、誤った取り扱いをすると、人が死亡または重傷を負う可能性が想定される内容を示しています。

 **注意** この表示を無視して、誤った取り扱いをすると、人が障害を負う可能性が想定される内容および物的損害の発生が想定される内容を示しています。

各文章の  記号は注意、もしくは警告を促す内容を告げています。各文章の  記号は行為を禁止する内容を告げています。

### 警告

 レンズを付けたカメラで、太陽や強い光源を見ると、視力障害を起こす恐れがあります。特にレンズ単体で太陽を直接見ると、失明の原因となります。

### 注意

 レンズ、またはレンズを付けたカメラを太陽に向けてください。太陽の光が集光現象を起こし、故障や火災の原因となる場合があります。

 レンズ、またはレンズを付けたカメラを、レンズキャップを付けないまま放置しないでください。太陽の光が集光現象を起こし、火災の原因となる場合があります。

 マウント部は複雑な形状をしておりますので、手荒に扱うと怪我の原因となります。

 三脚は十分に強度のあるものをご使用ください。弱いものをご使用になりますと、転倒する恐れがあります。

## 各部の名称 (P.2)

- |                                    |                    |
|------------------------------------|--------------------|
| ① AF ファンクションボタン                    | ⑧ マウント             |
| ② ビープ音スイッチ                         | ⑨ フォーカスモード切換えスイッチ  |
| ③ AF ファンクション設定スイッチ                 | ⑩ フォーカスリミッタースイッチ   |
| ④ フォーカスプリセットボタン(NIKON用:メモリーセットボタン) | ⑪ OS スイッチ          |
| ⑤ フォーカスリング                         | ⑫ カスタムモードスイッチ      |
| ⑥ 補助的距離目盛                          | ⑬ 三脚座              |
| ⑦ 指標線                              | ⑭ クリック ON/OFF スイッチ |
|                                    | ⑮ レンズフード           |

## ニコンAF用について

このレンズは、電磁絞り機構を搭載しており、ニコン製AFレンズにおけるEタイプレンズと同等の仕様になっています。表(A)に記載のカメラでご使用になれます。(★印の機種は、カメラのファームウェアを最新のバージョンにアップデートしてください。)

- フィルム一眼レフカメラではご使用になれません。
- 表(B)の機種ではご使用になれません。
- 最新機種につきましては、Eタイプレンズに対応しているか、ご使用のカメラの説明書で確認してください。

### (A)

D5, D4S, Df, D810, D810A, D750, D610, D500, D7200, D7100, D5500, D5300, D5200, D5100, D5000, D3400, D3300, D3200, D3100

★ D4, D3X, D3S, D3, D800, D800E, D700, D600, D300S, D300, D7000

### (B)

D2XS, D2X, D2HS, D2H, D1X, D1H, D1, D200, D100, D90, D80, D70S, D70, D60, D50, D40X, D40, D3000

## レンズの着脱方法

カメラへの着脱方法は、ご使用のカメラの説明書に従って着脱してください。

- マウント面には絞り連動用、AF 連動用の装置や、電気接点等があります。キズや汚れがつくと誤作動や故障の原因となりますのでご注意ください。

## 露出について

露出の決定方法は、ご使用のカメラの説明書に従って、絞りやシャッター速度等をセットしてください。

## ピント合わせ

オートフォーカスで撮影する場合は、フォーカスモード切り換えスイッチを **AF** にセットします。P.3-(1)  
マニュアルで撮影する場合は、フォーカスモード切り換えスイッチを **M** にセットし、フォーカスリングを回してピントを合わせます。P.3-(2)

- カメラのフォーカスモードの切り換えは、ご使用のカメラの説明書に従ってください。
- マニュアルでピントを合わせる際には、目盛が $\infty$  (無限遠) の位置でも遠景にピントが合わないことがありますので、ファインダーで確認しながらピントを合わせてください。

このレンズは、AF にセットしたままでマニュアルでのピント補正をすることも可能です。カメラをシングル AF モードにセットして、合焦後、シャッターボタンを半押し of

ままでフォーカスリングを回してピントを調整してください。

またこのレンズは、オートフォーカスが作動している時でも、フォーカスリングを回すとマニュアルに切り替わる「MF 切り替え機能」(マニュアルオーバーライド)を備えています。レンズのフォーカスモード切り換えスイッチを **MO** にセットして使用してください。P.3-(3)

- 別売りの USB DOCK とソフトウェア「SIGMA Optimization Pro」を用いて、MF 切り替え機能の有効/無効の設定、および MF に切り替わるタイミングの調整をすることができます。詳しくは「SIGMA Optimization Pro」のヘルプをご覧ください。

## フォーカスリミッターについて

このレンズは、オートフォーカスの作動範囲を制限できるフォーカスリミッターを備えています。以下の三段階に切換え可能です。P.3-(4)

- **FULL** (3.5m ~ ∞)
- 10m ~ ∞
- 3.5m ~ 10m

## AFファンクションの設定について

AF ファンクションボタン①に設定できる機能を説明します。AF ファンクション設定スイッチ③のポジションによって、AF ファンクションボタンの機能が変わります。

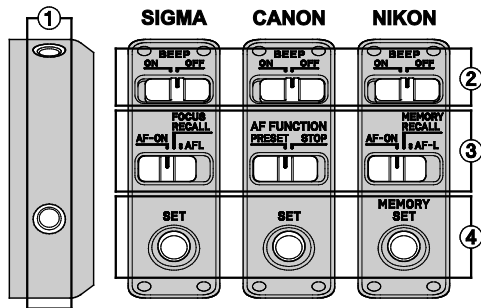

- ① AF ファンクションボタン
- ② ビープ音スイッチ
- ③ AF ファンクション設定スイッチ
- ④ フォーカスプリセットボタン (NIKON 用:メモリーセットボタン)

### AF-ON 機能 (SIGMA, NIKON のみ)

AF ファンクションボタンを押すとオートフォーカスが作動します。

③	SIGMA	AF-ON
	NIKON	AF-ON

### AF ロック (AF ストップ) 機能

オートフォーカスの駆動中に AF ファンクションボタンを

押すと、オートフォーカスがストップします。

③	SIGMA	AFL
	CANON	STOP
	NIKON	AF-L

### フォーカスプリセット（メモリーリコール）機能

任意のピント位置を記憶し、瞬時に記憶したピント位置を呼び出すことができます。決まった位置に頻繁に戻りたい場合などに便利です。

③	SIGMA	FOCUS RECALL
	CANON	PRESET
	NIKON	MEMORY RECALL

#### ピント位置を記憶する

記憶したい位置にピントを合わせてフォーカスプリセット（メモリーセット）ボタン④を押します。

- 記憶時は AF ファンクション設定スイッチがどのポジションでも構いません。
- ビープ音スイッチ②が ON のときは、ピッと電子音が鳴ります。

#### 記憶したピント位置を呼び出す

AF ファンクションボタンを押すと、記憶されたピント位置に戻ります。

- ビープ音スイッチ②が ON のときは、ピッと電子音が鳴ります。

## 手ぶれ補正機能について

このレンズは、手持ち撮影時の手ブレを軽減する、手ぶれ補正機能 **OS**(Optical Stabilizer)を搭載しています。

**OS**（手ぶれ補正機能）スイッチを **1** にします。P.3-(5)

シャッターボタンを半押しし、ファインダーで像が安定しているのを確認してから撮影してください。（半押ししてから像が安定するまで、約1秒かかります。）

流し撮りをする時は **OS** スイッチを **2** にします。（上下方向の手ぶれのみ補正します。）

- 手ぶれ補正機能は、通常の手持ち撮影において生じる手ブレを軽減させる機能です。以下の条件では、手ぶれ補正の効果十分に発揮されない場合があります。
  - ・ 動いている乗り物からの撮影
  - ・ カメラの向きを大きく動かしながらの撮影
- 以下の条件では、手ぶれ補正機能は使用しないでください。
  - ・ 三脚等でカメラを固定しての撮影
  - ・ バルブ（長時間露光）撮影
- 手ぶれ補正機能は、カメラの電池を利用して作動します。通常のレンズを使用した場合に比べ、撮影可能枚数が少なくなります。手ぶれ補正機能を使用しないときは、電池の消耗を防ぐため、OS スイッチを OFF にしてください。
- レンズの着脱時は、OS スイッチを OFF にしてから行ってください。



- シャッターボタンから指を離しても、カメラの露出計がはたらいっている間は、手ぶれ補正機能も作動しています。作動中にレンズを外したり、カメラの電池を取り出すと、レンズの故障の原因となります。
- 手ぶれ補正機能が作動中、レンズを外したりカメラの電源を切ったとき、レンズを振るとカタカタと音がする場合がありますが故障ではありません。

## カスタムモードについて

---

このレンズは、別売りの USB DOCK とソフトウェア「SIGMA Optimization Pro」を用いて、AF の速度、OS の効き具合、フォーカスリミッターの範囲などを好みの状態にカスタマイズして、カスタムモードスイッチに登録することができます。詳しくは「SIGMA Optimization Pro」のヘルプをご覧ください。

- 通常はカスタムモードスイッチを OFF にセットしてください。カスタムモードが ON (C1、C2) にセットされていると、フォーカスリミッタースイッチが無効となります。P.3-(6)
- USB DOCK は各マウント専用です。ご使用のレンズに対応した USB DOCK をご用意ください。異なるマウント用の USB DOCK はご使用になれません。
- ソフトウェア「SIGMA Optimization Pro」は、弊社ウェブサイトより無料でダウンロードできます。  
<http://www.sigma-global.com/download/>

## 三脚座

---

三脚座は固定ノブをゆるめると、360 度フリーに回転しますので、画面の縦横の調節が簡単にできます。P.3-(7)

### クリック ON/OFF スイッチ

状況に合わせ、90° 毎の位置決めクリックの有無を選択することができます。P.4-(8)

**ON-** クリックあり **OFF-** クリックなし

- 別売りのレンズフット (TRIPOD SOCKET TS-81) と交換することにより、アルカスイスタイプの雲台・クランプ等に対応できます。

## テレコンバーターについて

---

このレンズは、別売りのテレコンバーターTC-1401 との組合せで 1.4 倍 (700mm F5.6 AF)、テレコンバーターTC-2001 との組合せで 2 倍 (1000mm F8 MF) の超望遠レンズとして活用できます。

- 上記以外のコンバーターはご使用になれません。
- AF が F8 対応のカメラでご使用の場合、テレコンバーターTC-2001 でも AF 撮影が可能です。詳しくはカメラの使用説明書をご覧ください。
- ライブビューによるコントラスト AF 機能を備えたカメラでは、ライブビュー時のオートフォーカス撮影が可能です。

## レンズフード

---

レンズフードは、画質に悪影響を与える有害光線のカットに有効です。レンズ先端にレンズフードをはめ込み、ロックネジで確実に固定してください。P.4-(9)

- ケースに収納する際には、レンズフードを逆さにはめ込み、上記と同じ要領で固定してください。

## ショルダーストラップ

---

このレンズは携帯時に便利なショルダーストラップを取り付けることができます。P.4-(10) のように 2 個所の取付け部に確実に取付けてください。

## フィルター

---

このレンズは、レンズ前部に市販のフィルターを取り付けることができません。フィルターは、46mm 径のフィルターをフィルターホルダーにセットして使用します。

### フィルターの取り外し

フィルターホルダーにはあらかじめノーマルフィルター (WR-PROTECTOR) がセットされています。フィルターホルダー固定ノブを左に回し、フィルターホルダーを引き抜き、フィルターを左に回して外します。P.4-(11)

### フィルターの取り付け

フィルターを右に回して固定し、向きを間違えないように

してフィルターホルダーを差し込み口に戻します。P.4-(12)

- このレンズは、フィルターを含めた状態で、最良の性能が発揮できる設計になっています。通常はノーマルフィルター (WR-PROTECTOR) をセットして使用してください。
- 市販の 46mm 径のフィルターも使用できますが、フィルター枠の幅が 5.5mm (ネジ部を除く)、外径が 49mm を越えるものは取付けできません。
- 偏光フィルターを使用したい場合は、別売りの (WR-CIRCULAR PL RCP-11) をご使用ください。
- レンズ前部の保護には、専用のレンズ保護フィルター (WR-PROTECTOR LPT-11)(別売)をご使用ください。

## 保管、取扱上の注意

---

- 湿気はカビや錆の原因となります。長期間使用しない場合は、乾燥剤と一緒に密閉性の良い容器に入れて保管してください。ナフタリン等、防虫剤のある場所には保管しないでください。
- レンズ面には直接指で触れないでください。ゴミや汚れが付いたときには、ブローアーかレンズブラシで取り除いてください。指の跡などは、市販のレンズクリーナー液とレンズクリーニングペーパーで軽く拭いてください。ベンジン、シンナー等の有機溶剤は絶対に使わないでください。

- このレンズは防塵・防滴構造となっており、小雨などでの使用は可能ですが、防水構造ではありません。水辺などでの使用では、大量の水が掛らないように注意してください。水がレンズ内部に入り込むと、大きな故障の原因となり、修理不能になる場合があります。
- 急激な温度変化により、レンズ内部に水滴が生じることがあります。寒い屋外から暖かい室内に入るときなどは、ケースやビニール袋に入れ、周囲の温度になじませてからご使用ください。

## 品質保証とアフターサービスについて

この製品の保証の内容、およびアフターサービスについては、別紙の“保証書”を御覧ください。

製品のお問い合わせは… シグマ カスタマーサポート部  
フリーコール：0120-9977-88  
携帯電話・PHS をご利用の方は 044-989-7436 にご連絡ください  
サポート・インターネットページアドレス  
<http://www.sigma-photo.co.jp/support/index.htm>

株式会社シグマ 本社

〒215-8530 神奈川県川崎市麻生区栗木 2 丁目 4 番 16 号

☎ (044) 989-7430 (代) FAX: (044) 989-7451

インターネットホームページアドレス

<http://www.sigma-photo.co.jp>

## 主な仕様

レンズ構成 (群 - 枚)	11 - 16
画 角	5°
最小絞り	32
最短撮影距離	3.5m
最大撮影倍率	1:6.5
フィルターサイズ	46mm (フィルターホルダーにセット)
最大径 X 全長	144.8 x 380.3mm
重 量	3,310g

大きさ重さは、シグママウントのものです。

- APO レンズは特殊低分散ガラスを使用しています。このレンズは材質の特性上、小さな気泡を多少含む場合がありますが、それが前側のレンズで拡大されて見えることはありませんが、異常ではありません。また、レンズの光学性能には全く影響ありません。
- このレンズは、鉛やひ素を含まない 環境対策ガラス を使用しています。

## ENGLISH

Thank you very much for purchasing a Sigma Lens. In order to get the maximum performance and enjoyment out of your Sigma lens, please read this instruction booklet thoroughly before you start to use the lens.

### SAFETY PRECAUTIONS

---

- After attaching a lens, do not look directly at the sun, through the viewfinder. Doing so can cause damage to the eye or loss of eyesight.
- Do not look at the sun with the lens of your camera; otherwise you can lose your eyesight.
- Do not look at the sun through the lens. If strong direct sunlight enters the lens, the concentration of light could cause a fire.
- The mount part of the lens is complicated. Improper usage may cause injury.
- Please select a sturdy tripod that is capable of supporting this lens. If the tripod is not sturdy enough, it may cause the lens to fall.

### DESCRIPTION OF THE PARTS (P.2)

---

- ① AF Function button
- ② BEEP switch

- ③ AF Function Setting switch
- ④ Focus Preset button (NIKON: Memory Set button)
- ⑤ Focus Ring
- ⑥ Distance Scale
- ⑦ Focus Index Line
- ⑧ Mount
- ⑨ Focus Mode Switch
- ⑩ Focus Limiter Switch
- ⑪ OS Switch
- ⑫ Custom Mode Switch
- ⑬ Tripod Socket
- ⑭ Click Stop On/off Switch
- ⑮ Filter Holder
- ⑯ Lens Hood

### FOR NIKON MOUNT

---

This lens includes an electromagnetic diaphragm mechanism, the same specifications as the E-type mechanism in Nikon AF lenses. The lens is compatible with the cameras listed in Table (A). (The models with the ★ mark require the latest version of the camera firmware to ensure compatibility.)

- It is not compatible with film single-lens reflex cameras.
- It is not possible to use the lens with the cameras in Table (B).
- For models not listed in Table (A) or Table (B), please

refer to the camera's instruction manual to check for compatibility of E-type lenses.

### (A)

D5, D4S, Df, D810, D810A, D750, D610, D500, D7200, D7100, D5500, D5300, D5200, D5100, D5000, D3400, D3300, D3200, D3100

★ D4, D3X, D3S, D3, D800, D800E, D700, D600, D300S, D300, D7000

### (B)

D2XS, D2X, D2HS, D2H, D1X, D1H, D1, D200, D100, D90, D80, D70S, D70, D60, D50, D40X, D40, D3000

## ATTACHING TO THE CAMERA BODY

When this lens is attached to the camera body it will automatically function in the same way as the camera manufacturer's lens. Please refer to the instruction booklet for your camera body.

- On the lens mount surface, there are a number of couplers and electrical contacts. Please keep them clean to ensure proper connection. While changing the lens, be sure to place it front end down to avoid damaging the rear mount.

## SETTING THE EXPOSURE MODE

The Sigma lens functions automatically once attached to the camera. Please refer to the camera instruction book.

## FOCUSING

For autofocus operation, set the focus mode switch on the lens to the "AF" position. P.3-(1)

If you wish to focus manually, set the focus mode switch on the lens to the "M" position. You can adjust the focus by turning the focus ring. P.3-(2)

- Please refer to camera's instruction manual for details on changing the camera's focusing mode.
- When operating this lens in manual focus mode, it is recommended that correct focus be confirmed visually in the viewfinder rather than relying on the distance scale. This is due to possible focus shift resulting from extreme changes in temperature which cause various components in the lens to expand and contract. Special allowance is made for this at the infinity setting.

This lens also permits manual focusing even in the autofocus mode. With the camera set to the One-Shot AF (AF-S) mode, it is possible to manually override the autofocus while the shutter release button is pressed halfway.

Also, this lens can offer [Full-time MF function] (Manual Override) by rotating the focus ring of the lens while auto

focusing is in operation. For For Full-time MF, set the focus mode switch on the lens to the “MO” position. P.3-(3)

- When using USB DOCK (sold separately) and its dedicated software, “SIGMA Optimization Pro”, it is possible to select Full-time MF function ON / OFF, You can also adjust the amount of ring rotation to operate Full-time MF function. For further information, please refer to the SIGMA Optimization Pro “Help” menu.

## FOCUS LIMITER SWITCH

This lens is equipped with the focus limiter switch, which enables a limit of the AF range. It is possible to switch to the following three modes. P.3-(4)

- **FULL** (3.5m ~ ∞) (11.5ft ~ ∞)
- 10m ~ ∞ (32.8ft ~ ∞)
- 3.5m ~ 10m (11.5ft ~ 32.8ft)

## SETTINGS THE AF FUNCTION

Depending on the position of the AF Function Setting switch ③, the functionality of the AF Function button ① can change.

- ① AF Function button
- ② BEEP switch
- ③ AF Function Setting switch
- ④ Focus Preset button (NIKON: Memory Set button)

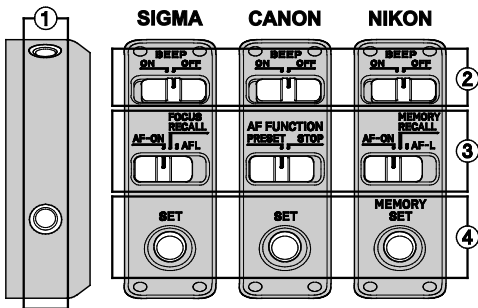

### AF-ON FUNCTION (only for SIGMA and NIKON)

It is possible to operate autofocus by pressing the AF Function button when the AF Function Setting switch is set as follows:

③	SIGMA	AF-ON
	NIKON	AF-ON

### AF LOCK (AF STOP) FUNCTION

It is possible to cancel autofocus by pressing the AF Function button while the AF is operating, when the AF Function Setting switch is set as follows:

③	SIGMA	AFL
	CANON	STOP
	NIKON	AF-L

## FOCUS PRESET (MEMORY RECALL) FUNCTION

With this function, it is possible to recall the focus position that has been previously set. This enables photographers to return to a fixed focus position instantly.

③	SIGMA	<b>FOCUS RECALL</b>
	CANON	<b>PRESET</b>
	NIKON	<b>MEMORY RECALL</b>

## PRESET FOCUS POSITION

Set the focus point at the desired position and press the Focus Preset (Memory Set) button.

- It is possible to set the focus point irrespective of the AF Function Setting switch position.
- When the Beep switch ② is ON, the lens will emit a single beep.

## RECALL FOCUS POSITION

It is possible to return to the fixed focus position by pressing the AF Function Button.

- When the Beep switch ② is ON, the lens will emit a double beep.

## ABOUT OS (OPTICAL STABILIZER) FEATURES

This OS (Optical Stabilizer) lens effectively compensates for image blurring caused by camera shake.

Set the OS (Optical Stabilizer) switch to Mode 1. P.3-(5)

Press the shutter button halfway down, confirm the image

in the viewfinder is stable then take the picture. (It takes approximately 1 second to produce a stable image, after pressing the shutter button halfway).

Mode 2, detects the vertical camera shake, and overcomes blurring. It is effective on subjects moving horizontal to the camera.

- The blurring compensation function of Optical Stabilizer is effective for hand-held shooting. In the following conditions, Optical Stabilizer may not function properly.
  - Shots from the a moving vehicle.
  - If there is a considerable camera motion or shake.
- Please do not use Optical Stabilizer in the following situations.
  - When the lens is mounted on a tripod.
  - Bulb (long time exposure).
- Optical Stabilizer function is powered from the camera. If the OS lens is attached to your camera and activated, shooting capacity of your camera will be lower than with conventional lenses used with the same camera. If you are not using Optical Stabilizer, please turn **OFF** the **OS** switch, in order to prevent consumption of a battery.
- Be sure to turn of **OS** switch to **OFF** position, before attaching or detaching the lens to the camera.
- The Optical Stabilizer continues to operate after you release your finger from the shutter button, as long as the exposure meter displays the exposure value. Never remove the lens or remove the camera's battery while the image stabilizer is operating, you could damage the lens.

- If the camera power is turned off or lens is detached while the Optical Stabilizer function is in operation, the lens may emit a chattering noise, but this is not a malfunction.

## CUSTOM MODE SWITCH

---

By using USB DOCK (sold separately) and its dedicated software, SIGMA Optimization Pro, it is possible to customize the AF speed, OS effect and range of Focus Limiter of the lens, and the setting can be saved with the Custom Mode Switch. For further information, please refer to the SIGMA Optimization Pro “Help” menu.

- For your regular use, please turn off the Custom Mode Switch. The Focus Limiter Switch does not function when the custom mode is ON and set as **C1** or **C2**. P.3-(6)
- USB DOCK is dedicated for each mount. Please use a USB DOCK which corresponds to your lens mount. USB DOCK for different mounts cannot be used.
- SIGMA Optimization Pro can be downloaded free of charge from the following website:  
<http://www.sigma-global.com/download/>

## TRIPOD SOCKET AND COLLAR

---

This lens is equipped with a tripod socket. When you loosen the locking knob on the collar, the lens and camera can rotate freely to easily position the camera horizontally

or vertically. P.3-(7)

## CLICK STOP ON/OFF SWITCH

Depending on the shooting conditions, it is possible to turn the click stop ON or OFF.

P.4-(8) **ON** - using Click stop    **OFF** - not using Click Stop

- An optional lens foot, TRIPOD SOCKET TS-81, makes the lens compatible with the Arca Swiss quick release plate and clamp.

## ABOUT TELE CONVERTERS

---

This lens can be used as a 1.4x (700mm F5.6 AF) or a 2x (1000mm F8 MF) hyper-telephoto lens by attaching SIGMA TELE CONVERTER TC-1401 or SIGMA TELE CONVERTER TC-2001 respectively.

- Do not use other manufacturers' teleconverter's, only those listed above are compatible.
- When SIGMA TELE CONVERTER TC-2001 is attached to cameras that are compatible with AF at F8, it is possible to shoot with AF. For details, please refer to user manual of camera body.
- It is possible to use auto focus in Live View if the camera is in “contrast detect” AF mode.

## LENS HOOD

---

A detachable hood is provided with the lens. This lens



hood helps to prevent flare and ghosted images caused by bright illumination from outside the picture area. Attach the hood and lock the knob to fix the hood in place. P.4-(9)

- In order to place the lens and hood into the storage case, you must first remove the hood, then replace it on the lens in the reverse position.

## **SHOULDER STRAP**

---

Please attach the shoulder strap to the two slings as described in figure P.4-(10).

## **FILTER**

---

It is not possible to attach conventional filters to the front of the lens body. It is necessary to use the dedicated Filter Holder and 46mm Filter.

### **REMOVING THE FILTER**

The WR-PROTECTOR is set inside the filter holder as standard. In order to remove the filter from the filter holder, turn the filter holder fixing knob counter-clockwise and pull the filter holder out. Then, rotate the filter counter-clockwise. P.4-(11)

### **ATTACHING THE FILTER**

Rotate the fixing knob of the filter holder clockwise, and insert the filter holder. P.4-(12)

- This lens has been designed to deliver optimum

performance with a filter installed in the lens assembly. The quality of the picture decreases if the filter is not installed inside the lens. Please always use a filter inside the lens assembly.

- It is possible to use any other 46mm filters. However, if the filters have the thickness of more than 5.5mm (screw thread excluded) or diameter of more than 49mm, they cannot be attached.
- If you wish to use a polarizing filter, the WR-CIRCULAR PL RCP-11 is available as an optional accessory.
- For protection of the front lens element, the WR-PROTECTOR LPT-11 is available as an optional accessory.

## **BASIC CARE AND STORAGE**

---

- Avoid any shocks or exposure to extreme high or low temperatures or to humidity. For extended storage, choose a cool and dry place, preferably with good ventilation. To avoid damage to the lens coating, keep away from mothballs or naphthalene gas.
- Do not use thinner, benzine or other organic cleaning agents to remove dirt or finger prints from the lens elements. Clean by using a soft, moistened lens cloth or lens tissue.
- This lens benefits from a dust and splash proof construction. Although this construction enables the lens to be used under light rain, it is not the same as being water proof. Please pay attention to prevent a

large amount of water from splashing on the lens, especially when using it by a waterside. It is often impractical to repair the internal mechanism, lens elements and electric components if damaged by water.

- Sudden temperature changes may cause condensation or fog to appear on the surface of the lens. When entering a warm room from the cold outdoors, it is advisable to keep the lens in the case until the temperature of the lens approaches room temperature.

## SAFETY PRECAUTIONS

Lens construction	11 - 16
Angle of View	5°
Minimum Aperture	32
Minimum Focusing Distance	3.5m (11.5ft)
Magnification	1:6.5
Filter Size	46mm
Dimensions (Dia.×Length)	144.8 x 380.3mm (5.7×14.97in)
Weight	3310g (116.8oz)

Dimensions and weight include the SIGMA mount.

- APO lenses use Special Low Dispersion glass. This special glass normally has some tiny air bubbles but it does not affect the optical performance.
- The glass materials used in the lens do not contain environmentally hazardous lead and arsenic.



This device complies with Part 15 of the FCC Rules. Operation is subject to the following two conditions: (1) this device may not cause harmful interference, and (2) this device must accept any interference received, including interference that may cause undesired operation.



The CE Mark is a Directive conformity mark of the European Community (EC).

SIGMA (Deutschland) GmbH  
 Carl Zeiss Str. 10/2, D 63322 Roedermark, Germany  
 Verkauf:01805-90 90 85-0  
 Service:01805-90 90 85-85 Fax(Service):01805-90 90 85-35



**Disposal of Electric and Electronic Equipment in Private Households**

Disposal of used Electrical & Electronic Equipment (Applicable in the European Union and other European countries with separate collection systems)

This symbol on the product, in the manual/warranty, and/or on the packaging indicates that this product must not be treated as household waste. Instead it should be handed over to the appropriate collection point for the recycling of electrical and electronic equipment. If your equipment contains easy removable batteries, please dispose of these separately according to your local legislation. It is your responsibility to ensure that this product is recycled correctly. In doing so you will help conserve natural resources, protect the environment and human health. For more detailed information about recycling this product, please contact your local city office, your household waste disposal service or the shop where you purchased the product.

## DEUTSCH

Wir danken Ihnen für das Vertrauen, das Sie uns mit dem Kauf dieses SIGMA Produktes erwiesen haben. Bitte lesen Sie sich diese Anleitung vor der ersten Benutzung des Gerätes aufmerksam durch.

### VORSICHTSMAßNAHMEN

---

- Schauen Sie nie direkt in die Sonne, wenn Sie die Kamera mit angesetzttem Objektiv am Auge haben! Anderenfalls kann es zu schweren Verletzungen des Auges oder zur Erblindung kommen!
- Schauen Sie nie durch das Objektiv direkt in die Sonne! Anderenfalls kann es zu schweren Verletzungen des Auges oder zur Erblindung kommen!
- Richten Sie das Objektiv nicht direkt in die Sonne. Die Bündelung des starken Sonnenlichts durch das Objektiv kann einen Brand verursachen.
- Der Anschlußteil des Objektivs ist komplex. Unsachgemäßer Gebrauch kann Verletzungen herbei führen.
- Bitte wählen Sie ein stabiles Stativ, das für den Einsatz mit einem Objektiv wie diesem ausgelegt ist. Ein ungeeignetes Stativ könnte einen Sturz verursachen.

### DESCRIPTION OF THE PARTS (S.2)

---

- ① AF-Funktionstaste
- ② BEEP-Schalter

- ③ AF-Funktionsschalter
- ④ Fokus-Pre-set-Taste (NIKON: Memory-Set-Taste)
- ⑤ Entfernungsring
- ⑥ Entfernungsskala
- ⑦ Einstellindex
- ⑧ Anschluß
- ⑨ Fokussierschalter
- ⑩ Fokussierbereichsbegrenzer
- ⑪ OS Schalter
- ⑫ Benutzermodus-Schalter
- ⑬ Stativanschluß
- ⑭ On/Off-Schalter Für 90°-Rastung
- ⑮ Filterschublade
- ⑯ Streulichtblende

### NIKON ANSCHLUSS

---

Dieses Objektiv besitzt einen elektromagnetischen Blendenmechanismus mit den gleichen Spezifikation wie der E-Typ-Mechanismus der Nikon-AF- Objektivs. Das Objektiv ist mit den in der Tabelle (A) genannten Kameramodellen kompatibel. (Die Modelle mit der ★ -Markierung benötigen die aktuelle Kamera-Firmwareversion, um die Kompatibilität zu gewährleisten.)

- Es ist nicht kompatibel mit analogen Spiegelreflexkameras.
- Es ist nicht möglich, das Objektiv mit den in Tabelle (B) genannten Kameramodellen zu verwenden.

- Bei Kameramodellen, die weder in Tabelle (A) noch Tabelle (B) aufgelistet sind, entnehmen Sie die Information zur Kompatibilität mit E-Typ-Objektiven bitte der Bedienungsanleitung der Kamera.

#### (A)

D5, D4S, Df, D810, D810A, D750, D610, D500, D7200, D7100, D5500, D5300, D5200, D5100, D5000, D3400, D3300, D3200, D3100

★ D4, D3X, D3S, D3, D800, D800E, D700, D600, D300S, D300, D7000

#### (B)

D2XS, D2X, D2HS, D2H, D1X, D1H, D1, D200, D100, D90, D80, D70S, D70, D60, D50, D40X, D40, D3000

## ANSETZEN AN DAS KAMERAGEHÄUSE

An die Kamera angesetzt, funktioniert das Objektiv genauso automatisch wie Ihr Normalobjektiv. Einzelheiten hierüber finden Sie in der Bedienungsanleitung zur Kamera.

- Halten Sie die Kontakte und Kupplungselemente am Objektivanschluß stets sauber. Stellen Sie das Objektiv grundsätzlich nur mit der Vorderseite nach unten ab, um eine Beschädigung der Kupplungselemente zu vermeiden.

## EINSTELLEN DER BETRIEBSART

Das SIGMA Objektiv stellt nach dem Ansetzen an die Kamera alle Funktionen automatisch zur Verfügung. Einzelheiten entnehmen Sie bitte der Gebrauchsanleitung der Kamera.

## EINSTELLUNG VON SCHÄRFE

Für die automatische Scharfeinstellung schalten Sie den Fokussierschalter am Objektiv auf die "AF"-Position. S.3-(1)

Sollten Sie die Schärfe manuell einstellen wollen, schalten Sie den Fokussierschalter am Objektiv auf die "M"-Position. Sie können die Schärfe nun durch Drehen des Entfernungsrings einstellen. S.3-(2)

- Hinweise zum Wechsel der Fokussierbetriebsart der Kamera entnehmen Sie bitte der Bedienungsanleitung der Kamera.
- Bei manueller Fokussierung sollte die Schärfe auf der Mattscheibe eingestellt werden, da durch Temperaturschwankungen Abweichungen von der Entfernungsskala auftreten können. Dies gilt insbesondere für die Unendlich-Einstellung.

Dieses Objektiv kann auch manuell scharfgestellt werden, während die AF-Betriebsart eingestellt ist. Wenn die Kamera auf Einzelbild-AF eingestellt ist, können Sie, nachdem das Objektiv von der Automatik scharfgestellt

wurde und zum Stillstand gekommen ist, die Schärfe durch Drehen am Fokussiering manuell einstellen. Der Auslöser muß hierbei halb durchgedrückt bleiben.

Ebenso bietet dieses Objektiv die [Jederzeit-MF-Funktion] (**Manual Override**) durch Drehen am Fokussiering des Objektivs während des Autofokus-Betriebs. Um die Jederzeit-MF-Funktion zu nutzen, stellen Sie den Fokusschalter am Objektiv auf die **MO**-Position. S.3-(3)

- Mithilfe des USB-Docks (optional erhältlich) und der speziell konzipierten Software, "SIGMA Optimization Pro", kann bei der Jederzeit-MF-Funktion zwischen AN/AUS gewählt werden. Ebenso kann die notwendige Drehung am Fokussiering zur Aktivierung der Jederzeit-MF-Funktion individualisiert werden. Weitere Informationen entnehmen Sie bitte dem "Hilfe"-Menü der SIGMA Optimization Pro.

## FOKUSSIERTBEREICHSBEGRENZER

Das Objektiv ist mit einem Bereichsbegrenzer ausgestattet, der den zu durchlaufenden AF-Bereich limitiert. Folgende 3 Bereiche stehen zur Auswahl. S.3-(4)

- **FULL** (3.5m ~ ∞)
- **10m** ~ ∞
- **3.5m** ~ 10m

## EINSTELLMÖGLICHKEITEN DER AF-FUNKTION

Abhängig von der Position des AF-Funktionsschalters ③

kann sich die Funktion der AF-Funktionstaste ① ändern.

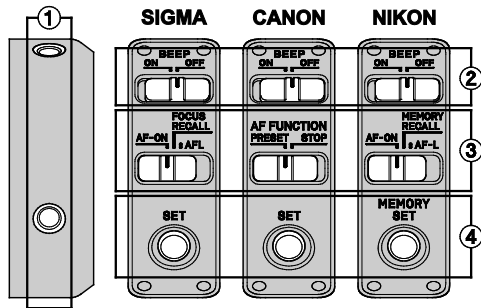

- ① AF-Funktionstaste
- ② BEEP-Schalter
- ③ AF-Funktionsschalter
- ④ Fokus-Preset-Taste (NIKON: Memory-Set-Taste)

### AF-ON-Funktion (nur für SIGMA und NIKON)

Der Autofokus kann durch Drücken der AF-Funktionstaste bedient werden, sofern der AF-Funktionsschalter auf folgender Position steht:

③	SIGMA	<b>AF-ON</b>
	NIKON	<b>AF-ON</b>

## AF-LOCK-FUNKTION (AF-STOP)

Der Autofokus kann im AF-Betrieb durch Drücken der AF-Funktionstaste abgeschaltet werden, sofern der AF-Funktionsschalter auf folgender Position steht:

③	SIGMA	<b>AFL</b>
	CANON	<b>STOP</b>
	NIKON	<b>AF-L</b>

## FOKUS-PRESET-FUNKTION (MEMORY RECALL)

Mit dieser Funktion kann eine voreingestellte Fokusposition erneut abgerufen werden. Dadurch können Fotografen sofort zu einer bestimmten Fokusposition zurückkehren.

③	SIGMA	<b>FOCUS RECALL</b>
	CANON	<b>PRESET</b>
	NIKON	<b>MEMORY RECALL</b>

## VOREINSTELLUNG DER FOKUSPOSITION

Setzen Sie den Fokuspunkt auf die gewünschte Position und drücken Sie die Fokus-Preset-Taste (Memory-Set-Taste).

- Der Fokuspunkt kann unabhängig von der Position des AF-Funktionsschalters festgelegt werden.
- Steht der Beep-Schalter ② auf ON, ertönt ein einzelnes Bestätigungssignal.

## ABRUF DER FOKUSPOSITION

Durch Drücken der AF-Funktionstaste wird zur voreingestellten Fokusposition zurückgekehrt.

- Steht der Beep-Schalter ② auf ON, ertönt ein doppeltes Bestätigungssignal.

## ÜBER OS (OPTICAL STABILIZER) MERKMALE

Dieses OS (Optical Stabilizer) Objektiv kompensiert erfolgreich die Unschärfe in Ihren Bildern, die durch Verwacklung der Kamera während der Aufnahme entsteht. Stellen Sie den OS (Optical Stabilizer) Schalter auf Modus 1. S.3-(5)  
Drücken Sie den Auslöser halb durch, vergewissern Sie sich, daß das Bild im Sucher stabil steht und drücken den Auslöser zur Anfertigung der Aufnahme ganz durch. (Es dauert ca. 1 Sekunde, um nach dem Andrücken des Auslösers ein stabiles Bild zu erzeugen).

Modus 2 erkennt die vertikale Bewegung der Kamera und verhindert diese Verwacklung. Dieser Modus empfiehlt sich bei sich bewegenden Motiven.

- Die Kompensierung der Verwacklungsunschärfe durch den Optical Stabilizer ist speziell für Aufnahmen aus der freien Hand entwickelt. Unter den folgenden Bedingungen könnte der Optical Stabilizer eventuell nicht einwandfrei arbeiten:
  - Aufnahmen aus einem fahrenden Fahrzeug.
  - Im Falle einer erheblichen Bewegung oder Erschütterung der Kamera.
- Bitte benutzen Sie in den folgenden Situationen den Optical Stabilizer nicht:
  - wenn das Objektiv auf einem Stativ montiert ist
  - bei Bulb-Aufnahmen (Langzeitbelichtung).

- Die Funktion des Optical Stabilizers wird von der Kamera mit Strom versorgt. Wenn das OS Objektiv an Ihrer Kamera angeschlossen und aktiviert ist, verringert sich die Aufnahmekapazität der Kamera im Vergleich zu dem Einsatz mit konventionellen Objektiven. Sofern Sie den Optical Stabilizer nicht benötigen, stellen Sie den OS Schalter bitte auf OFF, um den Batterieverbrauch zu reduzieren.
- Vergewissern Sie sich, daß der OS Schalter auf OFF steht, bevor Sie Ihr Objektiv an die Kamera ansetzen oder von der Kamera abnehmen.
- Der Optical Stabilizer bleibt auch nachdem Sie den Finger von dem Auslöser genommen haben solange aktiviert, wie der Belichtungsmesser die Belichtungsdaten anzeigt. Nehmen Sie niemals das Objektiv von der Kamera oder entfernen Sie die Batterien der Kamera, während der Optical Stabilizer noch aktiviert ist, Sie können das Objektiv hierdurch beschädigen.
- Falls die Kamera ausgeschaltet wird, während die Optical Stabilizer Funktion noch aktiv ist, kann das Objektiv ein schnatterndes Geräusch verursachen, was jedoch keine Fehlfunktion darstellt.

## **BENUTZERMODUS-SCHALTER**

---

Mithilfe des USB-Docks (optional erhältlich) und der speziell konzipierten Software SIGMA Optimization Pro, können die AF-Geschwindigkeit, OS-Arbeitsweise und Fokussierbereichsbegrenzungen individualisiert werden

und auf dem Benutzermodus-Schalter hinterlegt werden. Weitere Informationen entnehmen Sie bitte dem "Hilfe"-Menü der SIGMA Optimization Pro.

- Für den normalen Gebrauch schalten Sie den Benutzermodus-Schalter bitte aus. Der Fokussierbereichsbegrenzer-Schalter hat keine Funktion, solange der Individualisierungs-Modus aktiviert ist und der Benutzermodus-Schalter auf **C1** oder **C2** steht. S.3-(6)
- Der USB-Dock ist für jeden Kameraanschluss speziell konzipiert. Bitte verwenden Sie den für Ihren Objektivanschluss vorgesehenen USB-Dock. Der USB-Dock anderer Anschlüsse kann nicht verwendet werden.
- SIGMA Optimization Pro kann kostenlos von der folgenden Website heruntergeladen werden:  
<http://www.sigma-global.com/download/>

## **STATIVANSCHLUß**

---

Das Objektiv ist mit einem Stativsockel versehen. Wenn Sie den Feststellknopf lösen, läßt sich das Objektiv frei im Ring des Stativsockels drehen. Dadurch ist es möglich, die Kamera exakt für Hoch- oder Querformataufnahmen auszurichten. S.3-(7)

### **ON/OFF-SCHALTER FÜR 90°-RASTUNG**

Abhängig von der Aufnahmesituation kann die 90°-Rastung ein- oder ausgeschaltet werden.

S.4-(8) **ON** - mit 90°-Rastung **OFF** - ohne 90°-Rastung

- Mit dem optional erhältlichen STATIVSOCKEL TS-81 ist

das Objektiv kompatibel mit der Arca Swiss Schnellspannvorrichtung.

## **ÜBER TELEKONVERTER**

---

In Kombination mit dem SIGMA TELE CONVERTER TC-1401 erhält man ein 700mm F5.6 AF Super-Tele-Objektiv, in Kombination mit dem TELE KONVERTER TC-2001 ein 1000mm F8 MF.

- Verwenden Sie keine anderen Objektive als die oben aufgelisteten.
- Sofern der SIGMA TELE CONVERTER TC-2001 an Kameras verwendet wird, die AF bis Blende F8 gewährleisten, sind weiterhin Aufnahmen mit Autofokus möglich. Weitere Details entnehmen Sie bitte der Anleitung Ihrer Kamera.
- Der Autofokus steht im Live View zur Verfügung, wenn die Kamera im AF Modus Kontrastvergleich betrieben wird.

## **STREULICHTBLENDE**

---

Eine abnehmbare Gegenlichtblende gehört zum Lieferumfang des Objektivs. Diese Gegenlichtblende hilft, Streulicht und Geisterbilder zu vermeiden, die durch starke Lichtquellen außerhalb des Bildbereichs verursacht werden können. Bringen Sie die Gegenlichtblende an der dafür vorgesehenen Fassung vorn am Objektiv an und fixieren Sie diese mithilfe der Feststellschraube. S.4-(9)

- Um das Objektiv und die Streulichtblende im Köcher unterzubringen, muß die Streulichtblende abgenommen, umgedreht und wieder auf das Objektiv gesetzt werden.

## **TRAGERIEMEN**

---

Bitte befestigen Sie den Tragegurt an den beiden Ösen, wie in S.4-(10) gezeigt.

## **FILTER**

---

Es lassen sich keine konventionellen Filter vorn am Objektiv anbringen. Zu diesem Zweck gibt es die spezielle Filterschublade und den 46mm-Filter.

### **DEN FILTER ENTNEHMEN**

Der WR-PROTECTOR befindet sich standardmäßig in der Filterschublade. Um den Filter zu entnehmen, drehen Sie den Feststellknopf der Filterschublade gegen den Uhrzeigersinn und ziehen die Filterschublade heraus. Drehen Sie anschließend den Filter gegen den Uhrzeigersinn. S.4-(11)

### **DEN FILTER EINSETZEN**

Setzen Sie die Filterschublade ein und drehen Sie den Feststellknopf der Filterschublade im Uhrzeigersinn. S.4-(12)

- Das Objektiv ist so konzipiert, dass die optimale Leistung mit eingesetztem Filter erzeugt wird. Die



Qualität des Bildes nimmt ab, wenn der Filter nicht eingesetzt ist. Bitte verwenden Sie daher immer einen Filter in der Filterschublade.

- Es ist möglich, beliebige Filter in Größe 49mm zu verwenden. Sollte die Stärke des Filters jedoch 5.5mm übersteigen (exkl. Einschraubgewinde) oder der Durchmesser größer als 75mm sein, lässt sich der Filter nicht einsetzen.
- Falls Sie einen Polarisationsfilter verwenden möchten, gibt es den WR-CIRCULAR PL RCP-11 als optionales Zubehör.
- Um die Frontlinse zu schützen, ist der WR-PROTECTOR LPT-11 als optionales Zubehör erhältlich.

## PFLEGE UND AUFBEWAHRUNG

- Setzen Sie das Objektiv nicht harten Stößen, extrem hohen bzw. niedrigen Temperaturen oder hoher Luftfeuchtigkeit aus.
- Wählen Sie für längere Lagerung einen kühlen, trockenen und möglichst gut belüfteten Ort. Vermeiden Sie die Lagerung in der Nähe von Chemikalien, deren Dämpfe die Vergütung angreifen könnten.
- Verwenden Sie zur Entfernung von Schmutz oder Fingerabdrücken auf Glasflächen keinesfalls Verdünner, Benzin oder andere organische Reinigungsmittel, sondern ein sauberes, feuchtes Optik-Reinigungstuch oder Optik-Reinigungspapier.

- Diese Objektiv profitiert von einer staub- und spritzwassergeschützten Konstruktion. Es kann bei leichtem Regen verwendet werden, was allerdings nicht mit Wasserdichtigkeit gleichzustellen ist. Achten Sie daher bitte darauf, dass das Objektiv nicht mit einer größeren Menge Wasser überschüttet werden. Es ist oftmals unmöglich, innere Mechaniken, Linsenelementen und elektrischen Komponenten zu reparieren, die durch Wasser beschädigt wurden.
- Temperaturschocks können zum Beschlagen des Objektivs und seiner Glasflächen führen. Beim Wechsel aus der Kälte in ein geheiztes Zimmer empfiehlt es sich, das Objektiv solange im Köcher oder der Fototasche zu belassen, bis es die Zimmertemperatur angenommen hat.

## TECHNISCHE DATEN

Glieder – Linsen	11 - 16
Diagonaler Bildwinkel	5°
Kleinste Blende	32
Naheinstellgrenze	3.5m
Größter Abbildungsmaßstab	1:6.5
Filterdurchmesser	46mm
Abmessungen Ø × Baulänge	144.8 x 380.3mm
Gewicht	3,310g

Abmessungen und Gewicht beziehen sich auf den SIGMA-Anschluss.

- In einigen Linsen der APO-Objektive finden hochbrechende und ELD-Gläser besonders niedriger Dispersion Verwendung. Kleine Luftpfehlüsse sind bei diesen Spezialgläsern unvermeidlich. Sie haben keinen Einfluß auf die Abbildungsleistung des Objektivs.
- Das Glas, das für das Objektiv verwendet wird, enthält kein umweltschädliches Blei und Arsen.

**CE** Die CE-Kennzeichnung ist eine Konformitätserklärung des Herstellers, die dokumentiert, daß das betreffende Produkt die Anforderungen von EG-Richtlinien einhält.

SIGMA (Deutschland) GmbH  
 Carl Zeiss Str. 10/2, D 63322 Roedermark, Germany  
 Verkauf:01805-90 90 85-0  
 Service:01805-90 90 85-85 Fax(Service):01805-90 90 85-35



**Entsorgung von Elektro- und Elektronikgeräten aus privaten Haushalten**

Entsorgung von Elektro- und Elektronikgeräten (Anzuwenden in der Europäischen Union und anderen europäischen Ländern mit entsprechend geregelterm Abfall- Sammelsystem)

SIGMA unterstützt den Umweltschutz. Diese Produkt und die enthaltenen Zubehörteile erfüllen die Anforderungen der WEEE-Richtlinie. Bitte bewahren Sie diese Information auf. Dieses Symbol weist auf die getrennte Rücknahme elektrischer und elektronischer Geräte in EU-Ländern hin. Bitte werfen Sie das Gerät nicht in den Hausmüll. Informieren Sie sich über das in Ihrem Land gültige Rücknahmesystem und nutzen Sie dieses zur Entsorgung. Batterien und Akkus sollten separat entsorgt werden.

## FRANÇAIS

Nous vous remercions d'avoir choisi un objectif SIGMA. Pour en tirer le meilleur profit et le plus grand plaisir, nous vous conseillons de lire attentivement le mode d'emploi avant toute utilisation.

### PRÉCAUTIONS GÉNÉRALES

---

- Après avoir installé un objectif, ne visez jamais directement en direction du soleil à travers le viseur : ceci pourrait entraîner une brûlure de l'œil, voire provoquer une cécité définitive.
- Ne regardez jamais le soleil à travers l'objectif. Ceci pourrait entraîner une cécité définitive.
- Ne regardez pas le soleil à travers l'objectif. Si de puissants rayons lumineux du soleil pénètrent dans l'objectif, leur concentration pourrait provoquer un incendie.
- La monture de cet objectif est complexe. L'usage impropre de la monture pourrait l'endommager.
- Pour supporter cet objectif, veuillez choisir un trépied robuste. Si le trépied n'est pas suffisamment solide, il peut causer la chute de l'ensemble.

### DESCRIPTION OF THE PARTS (P.2)

---

- ① Boutons Fonction AF
- ② Sélecteur de signal sonore BEEP

- ③ Sélecteur de réglage de Fonction AF
- ④ Bouton de pré-réglage de la mise au point (NIKON : bouton de réglage mémoire)
- ⑤ Bague des distances
- ⑥ Echelle des distances
- ⑦ Repère de distance
- ⑧ Baïonnette
- ⑨ Sélecteur de mise au point
- ⑩ Limiteur de recherche
- ⑪ Curseur OS
- ⑫ Sélecteur de Mode personnalisé
- ⑬ Attache pour trépied
- ⑭ Sélecteur on/off d'encliquetage
- ⑮ Porte-filtre
- ⑯ Pare-Soleil

### EN MONTURE NIKON

---

Cet objectif est équipé d'un mécanisme de diaphragme électromagnétique, aux caractéristiques identiques à celles du mécanisme des optiques Nikon AF de type E. L'objectif est compatible avec les appareils indiqués dans le tableau (A). (Les modèles avec le symbole ★ nécessitent la dernière version du firmware de l'appareil pour assurer la compatibilité.)

- Il n'est pas compatible avec les appareils argentiques.
- Il n'est pas possible d'utiliser l'objectif avec les boîtiers

indiqués dans le tableau (B).

- Pour les modèles qui ne figurent pas dans le tableau (A) ou dans le tableau (B), veuillez-vous référer au manuel d'utilisation de l'appareil pour vérifier la compatibilité du boîtier avec les objectifs de type E.

#### (A)

D5, D4S, Df, D810, D810A, D750, D610, D500, D7200, D7100, D5500, D5300, D5200, D5100, D5000, D3400, D3300, D3200, D3100

★ D4, D3X, D3S, D3, D800, D800E, D700, D600, D300S, D300, D7000

#### (B)

D2XS, D2X, D2HS, D2H, D1X, D1H, D1, D200, D100, D90, D80, D70S, D70, D60, D50, D40X, D40, D3000

## FIXATION SUR L'APPAREIL

Lorsque l'objectif est fixé sur le boîtier, les automatismes fonctionnent comme avec vos objectifs habituels. Consultez éventuellement le mode d'emploi de l'appareil.

- Sur la monture se trouvent plusieurs contacts électriques et électroniques. Gardez-les bien propres pour garantir un bon fonctionnement. Ne posez jamais l'objectif sur sa base arrière pour éviter d'endommager ces éléments.

## REGLAGE DU SYSTEME D'EXPOSITION

Cet objectif Sigma fonctionne automatiquement dès qu'il est monté sur le boîtier. Veuillez vous reporter au mode d'emploi de l'appareil.

## MISE AU POINT

Pour une mise au point automatique, placez le sélecteur de mise au point en position "**AF**". P.3-(1)

Pour une mise au point manuelle, placez le sélecteur en position "**M**" position, et ajustez le point en tournant la bague de mise au point. P.3-(2)

- Veuillez vous référer au mode d'emploi du boîtier pour changer le mode de mise au point de l'appareil.
- En cas d'utilisation de cet objectif en mise au point manuelle, il est recommandé de vérifier la qualité de la mise au point à partir du viseur. En effet, des écarts importants de température peuvent provoquer de légères modifications des composants internes, qui font varier la position de la mise au point. Une tolérance particulière est prévue à cet effet en position infini.

Cet objectif permet la mise au point manuelle, même en mode autofocus. Avec l'appareil en mode de mise au point "spot" (ONE SHOT)(AF-S), vous pouvez retoucher la mise au point manuellement après que l'objectif ait fait la mise au point automatiquement en maintenant le déclencheur enclenché à mi-course.

Cet objectif dispose de la fonction de [Retouche manuelle MF] (**M**anual **O**VERRIDE) en tournant la bague de mise au point en mode autofocus. Pour une utilisation en mode de priorité manuelle du point, placez le commutateur de mode de mise au point de l'objectif sur la position « **MO** ». P.3-(3)

- En utilisant le dock USB (vendu séparément) et le logiciel dédié SIGMA Optimization Pro, il est possible d'activer ou de désactiver la retouche manuelle. Il est également possible de paramétrer la démultiplication de la bague de mise au point en retouche manuelle. Pour plus d'information, veuillez vous reporter à l'Aide de SIGMA Optimization Pro.

## LIMITEUR DE RECHERCHE

Cet objectif dispose d'un limiteur de recherche de mise au point capable de réduire la plage de distance de mise au point. Il est possible de sélectionner 3 plages de distances. P.3-(4)

- **FULL** (3.5m ~ ∞) ● 10m ~ ∞ ● 3.5m ~ 10m

## PARAMÈTRAGES DE LA FONCTION AF

En fonction de la position de Sélecteur de réglage des Fonctions AF ③, la fonctionnalité de la Boutons Fonction AF ① peut changer.

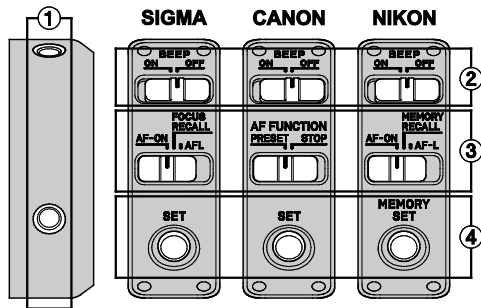

- ① Boutons Fonction AF
- ② Sélecteur de signal sonore BEEP
- ③ Sélecteur de réglage de Fonction AF
- ④ Bouton de pré-réglage de la mise au point (NIKON : bouton de réglage mémoire)

### FONCTION AF-ON (seulement pour SIGMA et NIKON)

Il est possible d'activer la mise au point automatique en appuyant sur un bouton Fonction AF lorsque le sélecteur de réglage de Fonction AF est défini comme suit :

③	SIGMA	<b>AF-ON</b>
	NIKON	<b>AF-ON</b>

## FONCTION AF LOCK (ARRÊT AF)

Il est possible de désactiver la mise au point automatique en appuyant un bouton Fonction AF pendant que l'AF fonctionne lorsque le sélecteur de réglage de la fonction AF est réglé comme suit :

③	SIGMA	<b>AFL</b>
	CANON	<b>STOP</b>
	NIKON	<b>AF-L</b>

## FONCTION DE PRÉRÉGLAGE DE MISE AU POINT (MÉMORISATION)

Avec cette fonction, il est possible de rappeler une position de mise au point définie précédemment. Cela permet aux photographes de revenir instantanément à une position de mise au point fixée instantanément.

③	SIGMA	<b>FOCUS RECALL</b>
	CANON	<b>PRESET</b>
	NIKON	<b>MEMORY RECALL</b>

## PRÉRÉGLAGE DE LA POSITION DE MISE AU POINT

Réglez la mise au point sur la position désirée et appuyez sur le bouton de de préréglage de la mise au point (réglage mémoire).

- Il est possible de régler la mise au point indépendamment de la position du sélecteur de réglage de Fonction AF.
- Lorsque le sélecteur de signal sonore BEEP ② est sur ON, l'objectif va émettre un bip unique.

## RAPPEL DE LA POSITION DE MISE AU POINT

Il est possible de revenir à la position de mise au point préréglée en appuyant sur un bouton Fonction AF.

- Lorsque le sélecteur de signal sonore BEEP ② est sur ON, l'objectif va émettre un double bip.

## FONCTIONNEMENT DU STABILISATEUR OPTIQUE OS (OPTICAL STABILIZER)

Cet objectif dispose du système de stabilisation optique Sigma OS (Optical Stabilizer) qui évite les risques de flou liés aux mouvements du boîtier lors de la prise de vue.

Placez le curseur OS sur le Mode 1. P.3-(5)

Appuyez à mi-course sur le déclencheur, vérifiez la stabilité de l'image dans le viseur et prenez la photo. (la stabilisation de l'image est obtenue environ 1 seconde après que le déclencheur a été activé).

Le Mode 2, qui détecte et corrige exclusivement les mouvements verticaux, est utile pour photographier des sujets en déplacement.

- La fonction de compensation des mouvements du stabilisateur optique OS est efficace pour les prises de vue à main levée. Dans certaines conditions particulières, le stabilisateur peut ne pas être pleinement efficace :
  - Prises de vues depuis un véhicule en déplacement
  - Mouvements ou secousses très importants
- Le stabilisateur optique OS ne doit pas être employé

dans les cas suivants :

- si l'objectif est monté sur un trépied
- en pose B (longue durée d'exposition)
- La fonction de stabilisation optique OS est alimentée électriquement par le boîtier. Si l'objectif est monté sur votre boîtier et la stabilisation optique OS activée, l'autonomie de l'appareil sera diminuée par rapport à une utilisation avec une optique classique. Pour éviter une consommation d'énergie inutile, nous vous recommandons de placer le curseur OS sur **OFF** lorsque vous n'utilisez pas la fonction de stabilisation.
- Assurez-vous que le stabilisateur OS est désactivé (curseur sur la position **OFF**) avant d'attacher ou de détacher l'objectif du boîtier.
- Le stabilisateur optique OS demeure activé après avoir relâché le déclencheur aussi longtemps que le posemètre affiche les valeurs d'exposition. Il ne faut jamais détacher l'objectif de l'appareil, ni retirer les piles du boîtier tant que le stabilisateur est activé, sous peine d'endommager l'objectif.
- Si l'appareil est éteint ou si l'objectif est détaché alors que le stabilisateur optique est activé, l'objectif peut émettre un bruit de frottement sans qu'il y ait dysfonctionnement.

## **SELECTEUR DE MODE PERSONNALISÉ**

---

En utilisant le dock USB (vendu séparément) et son logiciel dédié, SIGMA Optimization Pro, il est possible de

personnaliser la vitesse de l'autofocus, l'effet de la stabilisation OS et la course du limiteur de mise au point. Ces réglages peuvent être enregistrés avec le sélecteur de Mode personnalisé. Pour plus de renseignements, veuillez consulter le menu «Aide» du logiciel SIGMA Optimization Pro.

- Pour un usage normal veuillez désactiver le sélecteur de Mode personnalisé. Le sélecteur de mise au point est inactif si le mode personnalisé est activé et réglé sur **C1** ou **C2**. P.3-(6)
- Un dock USB est dédié à chaque monture. Veuillez utiliser le dock USB correspondant à votre monture. Un dock USB dédié à une monture est inutilisable sur une monture différente
- Le logiciel SIGMA Optimization Pro peut être téléchargé gratuitement à l'adresse Web suivante :  
<http://www.sigma-global.com/download/>

## **ATTACHE POUR TREPIED ET COLLIER**

---

Cet objectif est équipé d'une attache pour trépied. Lorsque vous relâchez le serrage du collier, l'objectif et l'appareil peuvent tourner librement pour positionner aisément le boîtier en position verticale ou horizontale. P.3-(7)

## **SÉLECTEUR ON/OFF D'ENCLIQUETAGE**

Selon les conditions de prise de vue, il est possible d'activer ou désactiver l'encliquetage du collier de pied.

P.4-(8) **ON**- Activation de l'encliquetage

**OFF** - désactivation de l'encliquetage

- L' embase de collier en option TS-81 rend l'objectif compatible avec un plateau rapide à la norme Arca Swiss.

## **A PROPOS DES TELECONVERTISSEURS**

---

L'objectif se transforme en 700mm F5.6 AF (x1,4) ou en 1000mm F8 MF (x2) en ajoutant respectivement le téléconvertisseur SIGMA TC-1401 ou le téléconvertisseur SIGMA TC-2001.

- Il est recommandé de ne pas utiliser un autre téléconvertisseur que ceux mentionnés ci-dessus.
- Lorsque le téléconvertisseur SIGMA TC-2001 est utilisé avec des appareils compatibles en mise au point AF jusqu'à F8, le mode de mise au point AF est possible. Pour plus de détails, veuillez-vous reporter au mode d'emploi de l'appareil.
- La mise au point automatique en mode Live View est possible si l'appareil est en mode AF «détection de contraste».

## **PARE-SOLEIL**

---

Un pare-soleil amovible est fourni avec l'objectif. Ce pare-soleil contribue à prévenir le flare et les images fantômes, causés par une forte lumière émanant de

l'extérieur de la zone cadrage. Positionnez le pare soleil et verrouillez le bouton pour le mettre en place. P.4-(9)

- Pour remplacer l'objectif et le pare-soleil dans la valise de transport, veillez à détacher d'abord le pare-soleil et à le replacer ensuite en position inversée.

## **BANDOULIERE**

---

Fixez la sangle d'épaule pour les deux côtés, comme indiqué à la figure P.4-(10).

## **FILTRES**

---

Il n'est pas possible de monter des filtres classiques à l'avant de l'objectif. Il est nécessaire d'utiliser le porte-filtre arrière avec des filtres 46mm.

### **DÉMONTAGE DU FILTRE**

Un filtre WR-PROTECTOR se trouve à l'intérieur du porte-filtre à l'origine. Pour retirer le filtre du porte-filtre, tournez le bouton de fixation du porte filtre dans le sens antihoraire et tirez le porte-filtre vers l'extérieur. Ensuite, faites tourner le filtre dans le sens antihoraire. P.4-(11)

### **MONTAGE DU FILTRE**

Placez le filtre dans le porte filtre et tournez dans le sens horaire, puis insérez le porte filtre jusqu'au fond de son logement. P.4-(12)



- L'objectif a été conçu pour offrir des performances optimales avec un filtre faisant partie de la formule optique. La qualité de l'image diminue si le filtre n'est pas installé à l'intérieur de l'objectif. Veuillez toujours utiliser un filtre à l'intérieur l'objectif.
- Il est possible d'utiliser d'autres filtres de diamètre 46mm. Cependant, ne sont pas compatibles avec cet objectif les filtres dont l'épaisseur est de plus de 5.5mm (filtre de vis exclu) ou dont le diamètre total est supérieur à 49mm.
- Si vous souhaitez utiliser un filtre polarisant, le WR-CIRCULAR PL RCP-11 est disponible comme accessoire optionnel.
- Pour la protection avant de l'objectif, le WR-PROTECTOR LPT-11 est disponible comme accessoire optionnel.

## **PRECAUTIONS ELEMENTAIRES ET RANGEMENT**

- Ne pas exposer l'objectif aux chocs, ni à des températures extrêmes, ou à l'humidité.
- Si l'objectif n'est pas utilisé pendant longtemps, choisir un endroit frais, sec et bien ventilé. Ne pas placer l'objectif près de la naphtaline ou des produits anti-mites afin de ne pas détériorer le revêtement multicouche des lentilles.
- Ne pas utiliser de dissolvant, d'essence ou autre matière organique pour le nettoyage de saletés ou d'empreintes de doigts sur les éléments optiques.

- Cet objectif bénéficie d'une construction résistant aux poussières et aux projections d'eau. Bien que cette construction permette de les utiliser sous une pluie légère, elle n'est pas étanche. Veuillez à éviter les grandes quantités d'eau, en particulier si vous l'utilisez près de l'eau. Il est souvent difficile de réparer les mécanismes internes et les éléments optiques et/ou électriques endommagés par l'eau.
- Des écarts soudains de température peuvent causer de la condensation ou de la buée peut apparaître sur la lentille frontale. Lorsque vous pénétrez dans un local chauffé en venant d'un extérieur froid, il est recommandé de placer l'objectif dans un étui jusqu'à ce que sa température avoisine celle du local.

## **CARACTERISTIQUES TECHNIQUES**

Construction de l' objectif	11 - 16
Angle de champ	5°
Ouverture minimale	32
Distance minimale de mise au point	3.5m
Rapport de reproduction	1:6.5
Diamètre de filtre	46mm
Dimension: diamentre×longueur	144.8 x 380.3mm
Poids	3,310g

Dimensions et poids donnés pour la monture SIGMA.

- Certains éléments optiques des objectifs APO sont constitués de verres avec haut indice de réfraction et de faible dispersion. Dans cette sorte de verres, des minuscules bulles d'air peuvent apparaître, sans aucune influence sur les performances de l'objectif.
- Les verres utilisés dans cet objectif ne contiennent aucune matière nuisibles à l'environnement telles que le plomb et l'arsenic.



Le label CE garantit la conformité aux normes établies par la Communauté Européenne.

SIGMA (Deutschland) GmbH

Carl Zeiss Str. 10/2, D 63322 Roedermark, Germany

Verkauf:01805-90 90 85-0

Service:01805-90 90 85-85 Fax(Service):01805-90 90 85-35



**Elimination des Déchets d'Equipements Electriques et Electroniques ménagers**

(Applicable dans l'Union Européenne selon les dispositions particulières de chaque Etat membre)

Ce symbole inscrit sur le produit ou sur l'emballage, le mode d'emploi et la carte de garantie indique que le produit ne doit pas être éliminé avec les autres déchets ménagers. Il doit être remis à un point de collecte agréé des Déchets d'Equipements Electrique et Electroniques en fin de vie. En vous assurant que ce produit sera éliminé correctement, vous aiderez à lutter contre l'impact négatif pour l'environnement et la santé humaine qui résulterait d'un mode d'élimination inapproprié. Si votre produit contient des accumulateurs ou piles aisément amovibles, éliminez-les séparément selon les dispositions locales en vigueur.

## NEDERLANDS

Wij stellen het zeer op prijs dat u een Sigma objectief heeft aangeschaft. Om maximaal profijt en plezier van uw Sigma objectief te hebben, adviseren wij u deze gebruiksaanwijzing geheel door te lezen voor u het objectief gaat gebruiken.

### VOORZORGSMAATREGELEN

---

- Kijk niet, na montage van het objectief, door de zoeker van de camera direct in de zon. Dit kan tot ernstige beschadiging van het oog of blindheid leiden.
- Kijk niet met uw lens direct in de zon; zodra direct zonlicht uw lens binnen valt kan de binnenkomende lichtbundel brand veroorzaken.
- De lensvatting is gecompliceerd en kan scherp zijn. Onjuist gebruik kan verwondingen veroorzaken.
- Gebruikt u a.u.b. een zwaar en stabiel statief wat in staat is het gewicht van het objectief te dragen. Gebruikt u een te licht statief dan is het mogelijk dat het objectief valt.

### DESCRIPTION OF THE PARTS (P.2)

---

- ① AF Functie knop
- ② BEEP schakelaar
- ③ AF-schakelaar

- ④ Focus preset knop (NIKON: Memory set knop)
- ⑤ Scherpstelling
- ⑥ Afstandschaal
- ⑦ Index teken
- ⑧ Vatting
- ⑨ Scherpstelkeuze schakelaar
- ⑩ Focus Limiter schakelaar
- ⑪ OS Schakelaar
- ⑫ Custom Mode Schakelaar
- ⑬ Statief aansluiting
- ⑭ Click stop schakelaar
- ⑮ Filter Houder
- ⑯ Zonnekap

### VOOR NIKON VATTING

---

Dit objectief beschikt over een electromagnetisch diafragma mechanisme met dezelfde specificaties als het E-type mechanisme in Nikon AF objectieven.

Het objectief is te gebruiken met camera's zoals in onderstaande Tabel (A) aangegeven (voor modellen met ★ markering is hiervoor de nieuwste versie van de camera firmware vereist)

- Het is niet bruikbaar met film single-lens reflex camera's.
- Het is niet mogelijk het objectief te gebruiken met camera's in Tabel (B).
- Voor modellen die niet in Tabel (A) of Tabel (B) zijn

genoemd: raadpleeg de gebruiksaanwijzing van de camera op bruikbaarheid met E-type objectieven.

### (A)

D5, D4S, Df, D810, D810A, D750, D610, D500, D7200, D7100, D5500, D5300, D5200, D5100, D5000, D3400, D3300, D3200, D3100

★ D4, D3X, D3S, D3, D800, D800E, D700, D600, D300S, D300, D7000

### (B)

D2XS, D2X, D2HS, D2H, D1X, D1H, D1, D200, D100, D90, D80, D70S, D70, D60, D50, D40X, D40, D3000

## BEVESTIGING OP DE CAMERABODY

Wanneer uw Sigma objectief op de camerabody is bevestigd, zal het automatisch net zo functioneren als de originele objectieven. Lees hiervoor de gebruiksaanwijzing van uw camera.

- Op de vattng bevindt zich een aantal elektrische contacten en koppelstukken. Deze moeten goed schoon worden gehouden teneinde van een goed contact verzekerd te zijn. Plaats, bij het verwisselen van objectieven deze altijd met de voorzijde en niet met de vattng op tafel. Dit ter voorkoming van beschadiging.

## BELICHTINGSINSTELLING

Wanneer een Sigma objectief op uw camerabody is bevestigd, functioneert dit geheel automatisch. Lees hiervoor de gebruiksaanwijzing van uw camera.

## SCHERPSTELLEN

Om de autofocus functie te activeren dient u het schuifje op het objectief op de **AF** positie te zetten. P.3-(1)

Wilt u handmatig scherpstellen zet dan het schuifje op het objectief op de **M** positie. Vervolgens kunt u scherpstellen door aan de focusing te draaien. P.3-(2)

- Raadpleeg a.u.b. de gebruiksaanwijzing van uw camera om bovengenoemde instellingen op uw camera te wijzigen.
- Wanneer u dit objectief op handmatige instelling gebruikt, raden wij u aan de correcte scherpstelling visueel in de zoeker vast te stellen. Dit vanwege een mogelijke scherpte verschuiving als gevolg van extreme temperatuurswijzigingen, waardoor meerdere lenscomponenten kunnen uitzetten. In het bijzonder bij instelling op oneindig dient hierop te worden gelet.

Handmatig scherpstellen kan bij bit objectief ook in de autofocus stand. Als de camera op "One-Shot" AF (AF-S) is ingesteld, kunt u de scherpstelling eventueel handmatig corrigeren nadat de autofocus scherpstelling z'n werk heeft gedaan, en u de ontspanknop half ingedrukt houdt.

Ook biedt dit objectief een Full-time MF-functie (Manual Override) door aan de focus ring te draaien terwijl de auto focus werkzaam is. Voor gebruik van Full-time MF, zet de focus switch op het objectief in de "MO" positie. P.3-(3)

- Bij gebruik van het USB DOCK (los verkrijgbaar) en de bijbehorende software, "SIGMA Optimization Pro", is het mogelijk om Full-time MF-functie te selecteren AAN / UIT. Tevens is het mogelijk de mate van rotatie van de focusing ring bij te stellen om de Full-time MF functie te bedienen. Voor meer informatie verwijzen wij naar het SIGMA Optimization Pro "Help" menu.

## FOCUS LIMITER SCHAKELAAR

Dit objectief is voorzien van een Focus Limiter om het AF bereik te beperken indien gewenst (fig.6). De Focus Limiter is in 3 stappen instelbaar.

- FULL (3.5m ~ ∞)
- 10m ~ ∞
- 3.5m ~ 10m

## AF FUNCTIONALITEITEN

Afhankelijk van de positie van de AF-schakelaar ③, kan de functionaliteit van de AF functie knop ① afwijken.

- ① AF Functie knop
- ② BEEP schakelaar
- ③ AF-schakelaar
- ④ Focus preset knop (NIKON: Memory set knop)

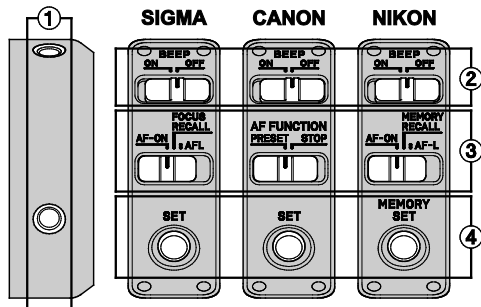

**AF-ON FUNTIE** (UITSLUITEND VOOR SIGMA EN NIKON)  
Zodra de schakelaar van de AF op de onderstaande wijze is ingesteld, zal de autofocus in werking treden wanneer u op de AF functie knop drukt.

③	SIGMA	<b>AF-ON</b>
	NIKON	<b>AF-ON</b>

## AF (AF STOP) VERGRENDELINGSFUNCTIE

U kunt de autofocus annuleren door op de AF functie knop te drukken, zolang de AF functie actief is. De AF -schakelaar dient op de onderstaande wijze te zijn ingesteld.

③	SIGMA	<b>AFL</b>
	CANON	<b>STOP</b>
	NIKON	<b>AF-L</b>

## FOCUS PRESET (GEHEUGEN HERINNERING) FUNCTIE

Met behulp van deze functionaliteit kunt u de focus positie die u als laatste heeft gebruikt weer oproepen. Deze functie stelt u in staat om direct naar een vaste focus positie terug te keren.

③	SIGMA	<b>FOCUS RECALL</b>
	CANON	<b>PRESET</b>
	NIKON	<b>MEMORY RECALL</b>

## VOORAF INGESTELDE FOCUS POSITIE

Stel het focuspunt op de gewenste punt in en druk op de Focus Preset (Memory Set) knop.

- Ongeacht de stand van de AF-schakelaar is het mogelijk om het focuspunt in te stellen.
- Zodra de Beep schakelaar ② aan (ON) staat, zal de lens een piepje afgeven.

## FOCUS POSITIE OPROEPEN

Het is mogelijk om terug te keren naar de vaste focus positie door op de AF functie knop te drukken.

- Zodra de Beep schakelaar ② aan (ON) staat, zal de lens twee piepjes afgeven.

## DE MOGELIJKHEDEN VAN HET OS (OPTICAL STABILIZER) SYSTEEM

Dit OS (Optical Stabilizer) objectief is zeer effectief om bewegingsonscherpte te voorkomen.

Zet de **OS** schakelaar op **1**. P.3-(5)

Druk de ontspanknop half in en controleer de opname / compositie in de zoeker en controleer tevens of het onderwerp zonder beweging wordt weergegeven. Het kan na het half indrukken van de ontspanknop tot ongeveer 1 seconde duren voor dat het OS systeem het beeld heeft gestabiliseerd.

Indien de **OS** schakelaar op **2** wordt gezet worden vooral de verticale bewegingen gecorrigeerd. Deze stand is vooral geschikt voor bewegende onderwerpen.

- De compensatie van de bewegingsonscherpte is vooral effectief bij het uit de hand fotograferen. Het OS systeem kan minder goed functioneren als er bijvoorbeeld uit een rijdende auto wordt gefotografeerd of bij zeer heftige bewegingen van de camera tijdens het maken van de opname.
- U dient het OS systeem uit te schakelen (Off) als u de camera met een statief gebruikt of indien u lange tijdopnamen (bulb) maakt
- Het OS systeem maakt gebruik van de batterijen van de camera. Als u het OS systeem activeert kan het dus mogelijk zijn dat u de batterijen van de camera sneller dient te vervangen als bij het gebruik van een objectief zonder OS functie. Indien u de OS functie voor langere

tijd niet gebruikt is het aan te bevelen de OS schakelaar op OFF te zetten om hiermee het batterijgebruik te verlagen.

- Het is belangrijk dat de OS schakelaar op OFF staat als u het objectief op uw camera zet.
- Het OS systeem blijft geactiveerd ook als uw vinger de ontspanknop los laat. Het OS systeem blijft net zo lang geactiveerd als de camera de meetwaarden toont. Belangrijk: Verwijder nooit het objectief, of de batterijen van de camera, zolang het OS systeem is geactiveerd. Dit kan tot beschadiging van het objectief leiden.
- Indien de camera wordt uitgezet wanneer het OS systeem in werking is kan het objectief een ratelend geluid maken. Dit is geen defect.

## CUSTOM MODE SCHAKELAAR

---

Door het USB DOCK (separaat verkocht) en de speciale software, SIGMA Optimization Pro, te gebruiken is het mogelijk om de AF-snelheid, Optische Stabilisatie (OS) en focus afstand naar eigen wens in te stellen en deze instelling te bewaren via de Custom Mode Schakelaar. Voor meer informatie verwijzen wij u naar het SIGMA Optimization Pro "Help" menu.

- Zet bij standaard gebruik van het objectief de Custom Mode Schakelaar uit. De Focus Berperkings Schakelaar werkt niet indien de Custom Mode aan staat en is ingesteld als **C1** of **C2**. P.3-(6)

- Het USB DOCK kan slechts voor één type lensvatting gebruikt worden, namelijk die van het objectief.
- SIGMA Optimization Pro kan gratis worden gedownload op de volgende website:  
<http://www.sigma-global.com/download/>

## STATIEF AANSLUITING

---

Dit objectief is uitgerust met een afneembare statiefring. Wanneer u de blokkeerknop op de statiefring losdraait, kunnen objectief en camera vrij ronddraaien waardoor de camera op eenvoudige wijze zowel horizontaal als verticaal gebruikt kan worden. P.3-(7)

### CLICK STOP SCHAKELAAR

Afhankelijk van de condities, is het mogelijk om de click stop schakelaar aan of uit te zetten.

P.4-(8) **ON** - Click stop schakelaar is actief

**OFF** - Click stop schakelaar is inactief

- In combinatie met de los verkrijgbare Tripod Socket TS-81 kunt u gebruik maken van de Arca Swiss quick release plaat en klem.

## TELE CONVERTERS

---

Dit objectief kan worden gebruikt als een 1.4x (700mm F5.6 AF) of een 2x (1000mm F8 MF) hyper-telephoto objectief door respectievelijk een SIGMA TELE CONVERTER TC-1401 of SIGMA TELE CONVERTER

TC-2001 te gebruiken.

- Gebruik geen andere converters als boven vermeld.
- Het is mogelijk de AF functie te gebruiken wanneer de SIGMA TELE CONVERTER TC-2001 is bevestigd op camera's die compatibel zijn met AF op F8. Voor meer details raadpleeg de handleiding van de camera body.
- Het is mogelijk de autofocus functie in Live View te gebruiken indien de camera in de "contrast detect" AF functie is ingesteld.

## ZONNEKAP

---

Het objectief wordt geleverd met een afneembare zonnekap. Deze voorkomt flare en ghosting door een heldere externe lichtbron vanaf buiten het beeld. Bevestig de zonnekap en draai aan de knop om deze vast te zetten. P.4-(9)

- Om objectief en zonnekap op te kunnen bergen in de koffer, moet u eerst de zonnekap afnemen en deze omgekeerd op het objectief plaatsen.

## DRAAGRIEM

---

Bevestig de schouderriem aan de twee bevestigingspunten zoals aangegeven in figuur P.4-(10).

## FILTER

---

Het is onmogelijk om een conventioneel filter op de lens te bevestigen. Om van een filter gebruik te kunnen maken heeft u de Filter Holder en een 46mm filter nodig.

### HET FILTER VERWIJDEREN

De WR-Protector bevindt zich standaard in de filterhouder. Om de WR-Protector uit de filterhouder te verwijderen, dient u de fixeerknop tegen de klok in te draaien en verwijder vervolgens het filter uit de filterhouder. Vervolgens dient u het filter tegen de klok in te draaien. P.4-(11)

### HET FILTER BEVESTIGEN

Draai de fixeerknop van de filterhouder tegen de klok in en plaats de filterhouder in het objectief. P.4-(12)

- Het objectief presteert optimaal zolang er een filter aanwezig is. Zonder filter zal de kwaliteit van de foto's afnemen. Zorg er daarom alstublieft voor dat er altijd een filter in het objectief aanwezig is.
- Het is mogelijk om andere 46mm filters te gebruiken. De rand van het filter mag echter niet dikker zijn dan 5.5mm (incl. de schroefdraad) en de max. diameter mag niet groter zijn dan 49mm.
- Indien u een polarisatiefilter wenst te gebruiken, heeft Sigma special voor dit objectief de WR-CIRCULAR PL RCP-11 ontwikkeld. Dit filter is los verkrijgbaar.
- Ter bescherming van het voorste lenselement heeft



SIGMA de WR-PROTECTOR LPT-11 ontwikkeld. Deze protector is los verkrijgbaar.

## ONDERHOUD EN OPSLAG

- Vermijd vallen of stoten en stel het objectief niet bloot aan extreem hoge of lage temperaturen of hoge vochtigheid.
- Indien het objectief voor langere tijd wordt opgeborgen, kies dan voor een koele, droge en bij voorkeur goed geventileerde plaats. Houd het objectief, om beschadiging van de lenscoating te voorkomen, weg van mottenballen of naftalinegas.
- Gebruik geen thinner, benzine of andere organische schoonmaakmiddelen om vuil of vingerafdrukken van de lenselementen te verwijderen. Gebruik daarvoor een speciaal lensdoekje of lenstissues.
- Dit objectief heeft een stof- en spatwaterdichte constructie. Hoewel dit ervoor zorgt dat het kan worden gebruikt in lichte regen is de constructie niet waterdicht. Voorkom daarom dat er grote hoeveelheden water op het objectief terecht kan komen. Let vooral op bij gebruik aan de waterkant. Het is vaak zeer kostbaar om het interne mechanisme, lens elementen en elektronische componenten te repareren.
- Plotselinge temperatuur verandering kan condensatie veroorzaken op het oppervlak van de lens. Bij het betreden van een warme kamer vanuit de koude buitenlucht, is het raadzaam het objectief in de tas te

houden totdat de temperatuur van het objectief ongeveer gelijk is aan die van de kamertemperatuur.

## TECHNISCHE GEGEVENS:

Lensoconstructie (groepen – elementen)	11 - 16
Beeldhoek	5°
Kleinste diafragma	32
Kortste instelafstand	3.5m
Magnification	1:6.5
Filter Size	46mm
Dimensions (Dia.×Length)	144.8 x 380.3mm
Weight	3310g

Opgegeven afmetingen en gewicht zijn met SIGMA vatting.

- Voor Sigma APO objectieven wordt gebruik gemaakt van speciale glassoorten met een hoge refractie index en lage dispersie karakteristieken. Het is normaal bij deze glassoorten dat er zich zeer kleine luchtbelletjes in bevinden. Echter wordt de kwaliteit van uw objectief hierdoor op geen enkele wijze beïnvloed.
- De glassoort die in dit objectief gebruikt werd bevat geen milieu belastend lood of a rsenicum.



Het CE teken is een aanduiding voor de Europese Gemeenschap (EC).

SIGMA (Deutschland) GmbH  
Carl Zeiss Str. 10/2, D 63322 Roedermark, Germany  
Verkauf:01805-90 90 85-0 Service:01805-90 90 85-85  
Fax(Service):01805-90 90 85-35



**Inzamelen van elektronische apparatuur voor huishoudelijk gebruik.**

Inzamelen van elektronische apparatuur (van de toepassing in de EU en andere Europese landen met een gescheiden afval systeem).

Dit symbool geeft aan dat dit product niet als huishoudelijk afval verwerkt mag worden. Het dient derhalve ingeleverd te worden bij het afval scheidingsstation als KCA voor eventueel hergebruik. U helpt hierbij schade aan het milieu te voorkomen. Indien er in het apparaat makkelijk te verwijderen batterijen of accu's zitten dient u deze apart in te leveren als KCA bij het scheidingsstation. Het hergebruiken van materialen spaart het milieu. Voor meer informatie voor hergebruiken van dit product kunt u contact opnemen met uw lokale afval scheidingsstation of bij de winkel waar u het apparaat gekocht heeft.

## ESPAÑOL

Le agradecemos la compra de este objetivo Sigma. Para conseguir los mejores resultados de su objetivo lea atentamente este manual de instrucciones antes de utilizarlo.

### PRECAUCIONES

---

- Después de fijar el objetivo, no mirar directamente al sol, a través del visor. Si lo hace, puede provocar daños en el ojo o la pérdida de visión.
- No mirar al sol con el objetivo de su cámara; de lo contrario puede perder su vista.
- No mire al sol a través del objetivo. Si la luz solar entra en el objetivo, la concentración de luz podría causar un incendio.
- El montaje del objetivo y/o sus partes es complicada. Un uso indebido puede causar lesiones
- Por favor, seleccione un trípode robusto para este objetivo, capaz de cargar con él. Si el trípode no es lo suficientemente resistente, puede caerse.

### DESCRIPTION OF THE PARTS (P.2)

---

- ① Botón función AF
- ② Interruptor del sonido (Beep)
- ③ Interruptor Ajustes de función AF

- ④ Botón Enfoque Prefijado (NIKON: Botón ajuste de memoria)
- ⑤ Aro de enfoque
- ⑥ Escala de distancias
- ⑦ Línea de índice
- ⑧ Montura
- ⑨ Selector de enfoque
- ⑩ Limitador de enfoque
- ⑪ OS botón
- ⑫ Interruptor de modo personalizado
- ⑬ Zapata para trípode
- ⑭ Interruptor click on/off
- ⑮ Ranura para filtro
- ⑯ Parasol

### PARA MONTURA NIKON

---

Este objetivo incluye un mecanismo de diafragma electromagnético, las mismas especificaciones que el mecanismo de tipo E en los objetivos Nikon AF. El objetivo es compatible con las cámaras señaladas en la tabla (A). (Los modelos con la marca ★ requieren la última versión del firmware en la cámara para asegurar la compatibilidad.)

- No es compatible con cámaras réflex de película de 35mm.
- No se puede utilizar el objetivo con las cámaras de la tabla (B).

- Para los modelos que no aparecen en la tabla (A) o en la tabla (B), por favor consulte el manual de instrucciones de la cámara para comprobar la compatibilidad entre los objetivos de tipo E.

### (A)

D5, D4S, Df, D810, D810A, D750, D610, D500, D7200, D7100, D5500, D5300, D5200, D5100, D5000, D3400, D3300, D3200, D3100
---

★ D4, D3X, D3S, D3, D800, D800E, D700, D600, D300S, D300, D7000
---

### (B)

D2XS, D2X, D2HS, D2H, D1X, D1H, D1, D200, D100, D90, D80, D70S, D70, D60, D50, D40X, D40, D3000
---

## CONEXION AL CUERPO DE CAMERA

Cuando el objetivo se conecta a la cámara funciona del mismo modo que los objetivos originales. Consulte el manual de instrucciones de su cámara.

- En la superficie de la montura existen una serie de contactos eléctricos y acopladores. Manténgalos limpios para asegurar una correcta conexión. Para prevenir daños en el objetivo tenga especial cuidado al apoyarlo cuando cambie de óptica.

## MODO AJUSTE DE EXPOSICION

Los objetivos Sigma funcionan automáticamente al conectarlos a su cámara. Por favor, consulte el manual de su cámara.

## ENFOQUE

Para utilizar el autofocus, ponga el selector en la posición "AF". P.3-(1)

Si quiere enfocar manualmente ponga el selector en la posición "M". Ajuste el foco moviendo el aro de enfoque. P.3-(2)

- Para cambiar el modo de enfoque de la cámara, mírelo en el manual de instrucciones de la cámara.
- Cuando utilice estos objetivos en modo de enfoque manual es recomendable comprobar visualmente por el visor cualquier cambio de enfoque. Esto es debido a que los cambios de temperatura causan que distintos elementos internos se expandan o contraigan (de modo que no coincida con la escala de distancias con la medición efectiva). Este efecto puede ser más ostensible en ajuste infinito.

Este objetivo también permite el enfoque manual aunque esté en modo automático. Con la cámara preparada para Modo Disparo AF puede ajustar el enfoque manualmente después que el objetivo haya enfocado automáticamente (y se pare) mientras mantenga el botón disparador

suavemente presionado.

Además, este objetivo ofrece la [Función MF Total] (Manual Override) girando el anillo de enfoque del objetivo, mientras que el enfoque automático está en funcionamiento. Para MF a tiempo completo, ajuste el interruptor de modo de enfoque del objetivo a la posición "MO". P.3-(3)

- Al usar el USB Dock (se vende por separado) y el software dedicado "SIGMA Optimization Pro", puede seleccionar la función MF Total Encendida / Apagada. También puede ajustar la cantidad de rotación del anillo para operar la función MF completa. Para más información, por favor consulte el menú "Ayuda" de "SIGMA Optimization Pro".

## INTERRUPTOR LÍMITE DE ENFOQUE

Este objetivo viene equipado con un interruptor de enfoque que permite limitar el rango AF. El interruptor tiene los tres modos siguientes. P.3-(4)

- **FULL** (LLENO) (3.5m~∞)
- 10m~∞
- 3.5m~10m

## AJUSTES DE LA FUNCIÓN AF

Dependiendo de la posición del interruptor del ajuste de la función AF ③, cambia la funcionalidad del botón de función AF ①.

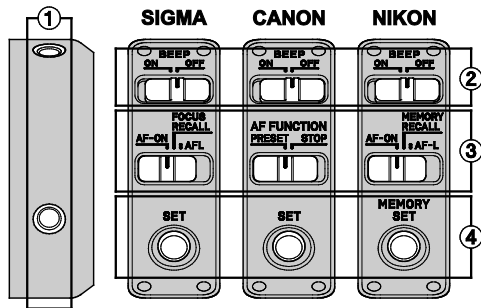

- ① Botón función AF
- ② Interruptor del sonido (Beep)
- ③ Interruptor Ajustes de función AF
- ④ Botón Enfoque Prefijado (NIKON: Botón ajuste de memoria)

## FUNCIÓN AF -ON (sólo para SIGMA y NIKON)

Se puede operar el enfoque automático presionando el botón de función AF cuando el interruptor de Ajustes de función AF está configurado de la siguiente manera:

③	SIGMA	<b>AF-ON</b>
	NIKON	<b>AF-ON</b>

## FUNCIÓN BLOQUEO AF (AF STOP)

Se puede cancelar el enfoque automático pulsando el botón de función AF mientras que el AF está en funcionamiento, si el interruptor de Ajuste AF está configurado de la siguiente manera:

③	SIGMA	<b>AFL</b>
	CANON	<b>STOP</b>
	NIKON	<b>AF-L</b>

## FUNCIÓN ENFOQUE REFIJADO (MEMORIA)

Con esta función, puede recordar la posición de enfoque que ha establecido anteriormente. Permite a los fotógrafos recuperar una posición de enfoque fija al instante

③	SIGMA	<b>FOCUS RECALL</b>
	CANON	<b>PRESET</b>
	NIKON	<b>MEMORY RECALL</b>

## POSICIÓN ENFOQUE PREFIJADO

Ajuste el punto de enfoque a la posición deseada y pulse el botón de Enfoque Prefijado (Memoria de ajuste).

- Puede ajustar el punto de enfoque, independientemente de la posición del interruptor de Ajustes de función AF.
- Cuando el interruptor del sonido ② está en ON, el objetivo emitirá un pitido.

## RECUPERAR POSICIÓN DE ENFOQUE

Puede volver a la posición de enfoque fijo presionando el botón de función AF.

- Cuando el interruptor de sonido ② está en ON, el objetivo emitirá un pitido doble.

## ACERCA DEL OS (EL ESTABILIZADOR ÓPTICO) CARACTERÍSTICAS

Esta lente OS (con estabilizador óptico) compensa el desenfoque provocado por el movimiento o temblor.

Fijar OS (Estabilizador Óptico) cambiar a modo 1. P.3-(5)  
Presionar el disparador a medio camino, confirmar que la imagen en el visor aparece estable y entonces tomar la fotografía. (Tarda aproximadamente 1 segundo en producir una imagen estable tras haber presionado el disparador.

El modo 2, detecta el temblor vertical de la cámara y soluciona el consiguiente desenfoque. Es efectivo en objetos en movimiento.

- El compensador del desenfoque del estabilizador óptico es efectivo en tomas a mano alzada. Hay situaciones en las que el Estabilizador Óptico no es eficiente.
  - Disparos realizados desde un vehículo en movimiento.
  - Si el temblor es considerable
- No debe usarse el Estabilizador de Imagen en las siguientes situaciones.
  - Cuando el objetivo/cámara esté montado sobre un trípode
  - Modo de exposición B -(Bulb) (tiempo de exposición largo).

- La alimentación del estabilizador óptico proviene de la cámara. Si el estabilizador óptico está activado la capacidad de disparo será menor de lo habitual. Si no se desea usar el Estabilizador Óptico, para evitar el excesivo consumo de baterías, debe ponerse en OFF.
- Debe asegurarse de apagar (OFF) el Estabilizador Óptico OS para montar y desmontar el objetivo.
- El Estabilizador Óptico funciona a pesar de elevar el dedo del disparador durante el tiempo indicado por el obturador. Nunca se debe desmontar el objetivo o las baterías de la cámara mientras el Estabilizador esté en uso ya que podría causar defectos en el objetivo.
- Si se apaga la cámara o se desmonta el objetivo con la función de Estabilizador óptico operativo, el objetivo puede emitir un ruido extraño, que no es síntoma de un mal funcionamiento.

## **INTERRUPTOR DEL MODO PERSONALIZADO**

---

Con el uso del USB DOCK (se vende por separado) y el software dedicado, SIGMA Optimization Pro, puede personalizar la velocidad del AF, el efecto OS y el limitador de foco del objetivo, y guardar la configuración con el interruptor de modo personalizado. Para más información, por favor consulte el menú "Ayuda" del SIGMA Optimization Pro.

- Para un uso regular, por favor apague el interruptor de modo personalizado. El interruptor limitador de foco no

funciona cuando el modo personalizado está activado y configurado como **C1** o **C2**. P.3-(6)

- El USB Dock está dedicado para cada montura. Por favor use una conexión USB DOCK que corresponda a la montura de su objetivo. No podrá usar el USB DOCK para diferentes monturas.
- Puede descargar el programa SIGMA Optimization Pro de forma gratuita desde el siguiente sitio web:  
<http://www.sigma-global.com/download/>

## **ARO Y ZAPATA DE TRÍPODE**

---

Este objetivo está equipado con una zapata para trípode. Cuando afloje el cierre del aro, el objetivo y la cámara girarán libremente para facilitarle el encuadre vertical u horizontal. P.3-(7)

### **INTERRUPTOR CLICK ON/OFF**

Dependiendo de las condiciones de disparo, puede encender el bloqueador o apagarlo..

P.4-(8) **ON** - usando el bloqueo

**OFF** - no usar el bloqueo

- El pie para trípode opcional, TS-81, hace al objetivo compatible con la zapata de liberación rápida Arca Swiss y la abrazadera.

## TELE CONVERTIDORES

---

Este objetivo se puede usar como un Teleobjetivo 1.4x (700mm F5.6 AF) o un 2x (1000mm F8 MF) uniendo el TELECONVERTIDOR SIGMA TC-1401 o TELECONVERTIDOR SIGMA TC-2001, respectivamente.

- No utilice ningún otro teleconvertidor aparte de los nombrados anteriormente.
- Cuando el TELECONVERTIDOR SIGMA TC-2001 se une a las cámaras que son compatibles con AF a F8, es posible disparar con AF. Para obtener más detalles, consulte el manual de usuario del cuerpo de la cámara.
- Puede utilizar el enfoque automático con Visión Directa (Live View) si la cámara está en modo AF "Detección por contraste".

## PARASOL

---

El objetivo está provisto de un parasol desmontable. Este parasol ayuda a evitar los reflejos y las imágenes parásitas causadas por la entrada de luz desde fuera del área de la imagen. Coloque el parasol y bloquee la rosca para fijarlo en su lugar. P.4-(9)

- Para guardar el objetivo y el parasol en su caja primero debe sacar el parasol y después invertirlo en el objetivo.

## CORREA

---

Por favor, monte la correa de hombro en las dos ranuras tal como se describe en la figura P.4-(10).

## FILTRO

---

No es posible usar filtros convencionales en la parte frontal del cuerpo del objetivo. Es necesario usar el porta filtros con el filtro de 46mm dedicado.

### EXTRACCIÓN DEL FILTRO

El WR-PROTECTOR se fija en el interior del porta filtros de forma normal. Para retirar el filtro del porta filtros, gire la rosca de fijación hacia la izquierda y tire del porta filtros hacia fuera. A continuación, gire el filtro hacia la izquierda. P.4-(11)

### COLOCACIÓN DEL FILTRO

Gire la rosca de fijación del porta filtros en sentido horario, e inserte el porta filtros. P.4-(12)

- Este objetivo se ha diseñado para ofrecer un rendimiento óptimo con un filtro instalado en su conjunto. La calidad de la imagen disminuye si el filtro no está instalado dentro del objetivo. Por favor, utilizar siempre un filtro dentro del conjunto del objetivo.
- Es posible utilizar cualquier otro filtro de 46mm. Sin embargo, si el filtro tiene un grosor de más de 5.5mm, o diámetro de más de 49mm no se podrán montar.



- Si desea utilizar un filtro polarizador, el WR-CIRCULAR PL RCP-11 está disponible como accesorio opcional.
- Para la protección de la lente frontal, está disponible el WR-PROTECTOR LPT-11 como accesorio opcional.

## CUIDADOS BASICOS Y ALMACENAJE

- Evite los golpes o la exposición a temperaturas extremas, altas o bajas, y/o humedad.
- En caso de almacenaje por un tiempo prolongado, elija un lugar fresco y seco, preferiblemente con buena ventilación. Para evitar daños en el tratamiento de los objetivos, aléjelos de las bolas o gas de naftalina.
- No utilice diluyente, gasolina u otros limpiadores orgánicos para limpiar la suciedad de los objetivos. Para limpiarlos utilice un paño de tela suave o limpia objetivos.
- Este objetivo se beneficia de una construcción a prueba de polvo y salpicaduras. Aunque esta construcción permite utilizar el objetivo bajo un alluvia ligera, no es lo mismo que ser un objetivo a prueba de agua. Por favor, preste atención y evite salpicarlo con una gran cantidad de agua, especialmente cuando se utiliza por una orilla. A menudo no es práctico reparar el mecanismo interno, elementos de lente y componentes eléctricos si están dañados por el agua.
- Si hay cambios súbitos de temperatura puede haber condensación o velo en la superficie del objetivo.

Cuando entre en una habitación cálida, viniendo de un lugar frío, es recomendable mantener el objetivo en su caja hasta que su temperatura se asemeje a la de la habitación.

## ESPECIFICACIONES

Construcción del objetivo	11 - 16
Ángulo de visión	5°
Apertura mínima	32
Distancia mínima enfoque	3.5m
Ampliación	1:6.5
Diámetro filtro	46mm
Dimensiones (diám×long)	144.8 x 380.3mm
Peso	3,310g

Dimensiones y peso incluyen montura SIGMA.

- Los objetivos APO utilizan unos cristales de alto índice de reflexión y baja dispersión, en algunos elementos. Estos cristales especiales presentan normalmente unas pequeñas burbujas de aire que no afectan al rendimiento óptico del objetivo.
- Los materiales empleados en el objetivo no contienen productos nocivos para la salud ni el medio ambiente.



El logotipo CE es una directiva de conformidad con la Comunidad Europea (CE).

SIGMA (Deutschland) GmbH

Carl Zeiss Str. 10/2, D 63322 Roedermark, Germany

Verkauf:01805-90 90 85-0

Service:01805-90 90 85-85 Fax(Service):01805-90 90 85-35



### **Reciclaje de Equipos Eléctricos y Electrónicos de Uso Privado**

Reciclaje de Equipos Eléctricos y Electrónicos Usados  
(Aplicable en la Unión Europea y en otros países con sistema de reciclaje por separado)

Este símbolo indica que este producto no debería tratarse como los demás materiales residuales de uso general. Estos productos deben reciclarse en el contenedor específico para los equipos eléctricos y electrónicos. Depositando estos productos correctamente, UD. ayuda al tratamiento adecuado de los productos reciclables y previene los efectos potencialmente negativos para el medioambiente y la salud, que podrían verse afectados por un incorrecto reciclado del producto. Si su equipo contiene baterías o acumuladores de fácil extracción, por favor depositelos en el contenedor adecuado según las normativas locales. El reciclaje de los materiales ayuda a la conservación de los recursos naturales. Para más información acerca del reciclaje de estos productos, contacte con la autoridad local, el servicio de reciclaje o el establecimiento donde adquirió el producto.

## ITALIANO

Vi ringraziamo della preferenza accordataci con l'acquisto del vostro nuovo obiettivo Sigma. Vi raccomandiamo di leggere attentamente le presenti istruzioni prima di cominciare a usarlo. Conoscendolo meglio, vi sarà facile ottenerne le migliori prestazioni e soddisfazioni.

### ATTENZIONE

---

- Non guardate direttamente il sole attraverso l'obiettivo. Ciò potrebbe causare gravi danni all'occhio, perdita o diminuzione permanente della vista.
- Non puntate direttamente la fotocamera verso il sole; potreste danneggiare la vostra vista.
- Non guardare il sole attraverso l'obiettivo. Se la luce diretta del sole entra nell'obiettivo questo ne concentrerà i raggi che potranno causare principi d'incendio.
- Il montaggio dell'obiettivo non è semplice. Un uso maldestro può causare danni.
- Questo obiettivo va montato su un treppiedi molto robusto. Se non lo è abbastanza, l'obiettivo potrebbe cadere a terra.

### ELEMENTI PRINCIPALI (P.2)

---

- ① Pulsante funzioni AF
- ② Corsore del beep
- ③ Corsore per il settaggio delle funzioni AF

- ④ Pulsante di Preselezione della messa a fuoco (NIKON: Pulsante di Settaggio Memoria)
- ⑤ Ghiera di messa a fuoco
- ⑥ Scala delle distanze
- ⑦ Indice di collimazione
- ⑧ Innesto
- ⑨ Selettore di messa a fuoco
- ⑩ Limitatore della messa a fuoco
- ⑪ Interruttore OS
- ⑫ Modalità personalizzata
- ⑬ Passo a vite per treppiede
- ⑭ Selettore on/off
- ⑮ Portafiltri
- ⑯ Paraluca

### PER INNESTO NIKON

---

L'obiettivo è dotato di diaframma elettromagnetico che possiede le stesse caratteristiche del meccanismo tipo-E montato negli obiettivi Nikon AF. L'obiettivo è compatibile con le fotocamere elencate nella Tabella (A). (I modelli contrassegnati con il simbolo ★ devono avere il firmware aggiornato all'ultima versione per poter funzionare correttamente).

- Non è compatibile con le fotocamere reflex a pellicola.
- Non è possibile usare questo obiettivo con le fotocamere elencate nella Tabella (B).
- Per verificare la compatibilità con gli obiettivi Tipo-E dei

modelli non elencati né nella Tavola (B) né nella tavola (A), consultate i relativi libretti d'istruzione.

### (A)

D5, D4S, Df, D810, D810A, D750, D610, D500, D7200, D7100, D5500, D5300, D5200, D5100, D5000, D3400, D3300, D3200, D3100

★ D4, D3X, D3S, D3, D800, D800E, D700, D600, D300S, D300, D7000

### (B)

D2XS, D2X, D2HS, D2H, D1X, D1H, D1, D200, D100, D90, D80, D70S, D70, D60, D50, D40X, D40, D3000

## APPLICAZIONE SUL CORPO MACCHINA

Una volta che avrete inserito lo zoom nell'innesto della fotocamera, funzionerà automaticamente allo stesso modo di un qualsiasi altro obiettivo (v. istruzioni per l'uso della fotocamera).

- La superficie dell'innesto presenta un certo numero di contatti elettrici e altri elementi per il trasferimento di dati e informazioni. Vi raccomandiamo di curarne la pulizia. I contatti sono molto delicati. Durante le operazioni di cambio di ottica, appoggiate l'obiettivo su una superficie piana badando a rivolgerne in giù la parte della lente frontale per evitare di danneggiare i contatti in questione.

## IMPOSTAZIONE DEL MODO DI ESPOSIZIONE

Una volta montato sulla fotocamera, l'obiettivo Sigma funziona automaticamente. Si consultino le istruzioni per l'uso del corpo macchina.

## MESSA A FUOCO

Per attivare l'Autofocus, impostare la messa a fuoco scegliendo, sull'obiettivo, la posizione "AF". P.3-(1)

Quando si desidera mettere a fuoco manualmente, scegliere, sull'obiettivo, la posizione "M". In questo caso si mette a fuoco ruotando la ghiera di messa a fuoco. P.3-(2)

- Consultare il libretto d'istruzioni della fotocamera per variare la modalità di messa a fuoco.
- Se usate l'obiettivo con messa a fuoco manuale, accertatevi della nitidezza del quadro mediante osservazione diretta dell'immagine che si forma nel mirino. L'operazione è vivamente raccomandabile in considerazione degli scostamenti ai quali il piano di messa a fuoco può andar soggetto in caso di forti sbalzi di temperatura, per effetto dei quali diversi elementi ottici dell'obiettivo possono dilatarsi fino a entrare in contatto reciproco. Per la regolazione sull'infinito è prevista una compensazione speciale.

Questo obiettivo lascia la facoltà di mettere a fuoco manualmente persino ad autofocus inserito. Se infatti la fotocamera è predisposta per il modo di funzionamento One Shot AF (AF-S), non c'è che da premere a meta

corsa il pulsante di scatto e da far intervenire il meccanismo di messa a fuoco automatica (con successivo arresto) per ottenere, mediante la ghiera di messa a fuoco manuale, la nitidezza "personalizzata" che si preferisce.

L'obiettivo offre anche la funzione di messa a fuoco manuale MF continua. Basta ruotare l'anello di messa a fuoco mentre è attivo l'autofocus (**M**anual **O**verride). Per la modalità MF-Full-Time impostare, sull'obiettivo, la modalità di messa a fuoco nella posizione "MO". P.3-(3)

- Grazie al DOCK USB (venduto separatamente) e al suo software dedicato, "Sigma Optimization Pro" è possibile impostare la Funzione di messa a fuoco manuale MF continua su accesa (ON) oppure spenta (OFF). E' anche possibile impostare l'angolo di rotazione dell'anello di messa a fuoco. Per maggiori informazioni consultare la voce "Aiuto" nel menu di Sigma Optimization Pro.

## LIMITATORE DI MESSA A FUOCO

L'obiettivo è dotato di limitatore che accorcia la distanza AF di messa a fuoco automatica P.3-(4). Si possono impostare le seguenti tre distanze.

● **FULL** (3.5m ~ ∞)   ● 10m ~ ∞   ● 3.5m ~ 10m

## IMPOSTARE LE FUNZIONI AF

Secondo la posizione del cursore delle funzioni AF ③ la funzionalità del pulsante AF ① varierà.

- ① Pulsante funzioni AF
- ② Corsore del beep
- ③ Corsore per il settaggio delle funzioni AF
- ④ Pulsante di Preselezione della messa a fuoco (NIKON: Pulsante di Settaggio Memoria)

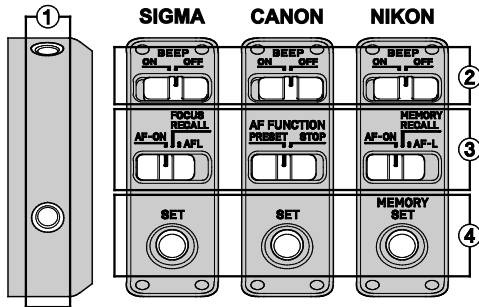

### FUNZIONE AF-ON (Solamente per SIGMA e NIKON)

E' possibile attivare l'autofocus premendo il pulsante Funzioni AF quando il cursore Settaggio Funzioni AF è impostato come segue

③	SIGMA	AF-ON
	NIKON	AF-ON

### FUNZIONE AF-LOCK (Stop AF)

E' possibile disattivare l'autofocus premendo il pulsante

Funzioni AF mentre l'AF è attivo se il cursore del Settaggio Funzioni AF è impostato come segue.

③	SIGMA	<b>AFL</b>
	CANON	<b>STOP</b>
	NIKON	<b>AF-L</b>

### PRESET DELLA MESSA A FUOCO (Richiamo Memoria)

Con questa funzione è possibile richiamare la posizione di messa a fuoco impostata in precedenza. Ciò permette di tornare istantaneamente al settaggio precedente.

③	SIGMA	<b>FOCUS RECALL</b>
	CANON	<b>PRESET</b>
	NIKON	<b>MEMORY RECALL</b>

### PRESETTAGGIO DELLA MESSA A FUOCO

Impostare il punto di messa a fuoco nella posizione desiderata.

- E' possibile impostare il punto di messa a fuoco indipendentemente dalla posizione del cursore Funzioni di Settaggio AF
- Se il cursore del Beep ② è su ON l'obiettivo emetterà un Beep singolo

### RICHIAMO DELLA MESSA A FUOCO

E' possibile tornare alla precedente posizione di messa a fuoco premendo il pulsante Funzioni AF.

- Se il cursore del Beep ② è su ON l'obiettivo emetterà

un doppio Beep.

## INFORMAZIONI SULLE PRESTAZIONI OS (STABILIZZATORE OTTICO)

Quest'obiettivo OS (Otticamente Stabilizzato) elimina il mosso causato dal tremolio impresso accidentalmente alla macchina fotografica.

Impostare lo Stabilizzatore Ottico spostando il cursore sulla Modalità 1. P.3-(5)

Premere il pulsante di scatto a metà corsa, accertarsi che l'immagine nel mirino sia ferma e, quindi, scattare la foto. (Bisogna attendere circa un secondo prima che l'immagine, visibile nel mirino, si stabilizzi dopo aver premuto il pulsante a metà corsa).

La modalità 2 rileva gli spostamenti verticali ed elimina i tremolii, è utile per riprendere soggetti in movimento.

- La compensazione del mosso accidentale, operata dallo Stabilizzatore Ottico, è efficace nelle riprese a mano libera.
  - Tuttavia esistono condizioni di ripresa in cui lo Stabilizzatore Ottico non funziona altrettanto bene.
  - Ripresa da un veicolo in movimento, se i sobbalzi sono di una certa entità.
- Non usare lo Stabilizzatore Ottico nelle seguenti riprese:
  - Quando la fotocamera è montata su treppiede.
  - Quando si usa la posa B (tempo lungo)
- L'alimentazione necessaria allo stabilizzatore è data dalla fotocamera. Con l'obiettivo OS montato, la durata delle batterie della fotocamera diminuirà, rispetto alla durata

che avrebbero se non usaste l'obiettivo stabilizzato. Quindi, se non usate la funzione Stabilizzatore Ottico, per risparmiare le batterie, spostate l'interruttore su OFF.

- Prima di togliere o mettere l'obiettivo assicuratevi che l'interruttore sia su OFF.
- Lo Stabilizzatore Ottico continua a funzionare, per tutto il tempo dell'esposizione, dopo che voi avete sollevato il dito dal pulsante di scatto. Non staccate mai l'obiettivo dalla fotocamera quando lo Stabilizzatore Ottico è in funzione: potreste danneggiarlo.
- Se la fotocamera viene spenta, o l'obiettivo tolto, quando è in funzione lo stabilizzatore ottico, l'obiettivo potrà emettere un suono, ciò non va considerato un difetto.

## MODALITÀ PERSONALIZZATA

---

Con il DOCK USB (venduto a parte) e il software dedicato, SIGMA Optimization Pro, è possibile personalizzare la velocità AF, la stabilizzazione OS, il limitatore di messa a fuoco e salvare i relativi settaggi nella Modalità Personalizzata. Per maggiori informazioni consultare la voce "Aiuto" nel menu si SIGMA Optimization Pro.

- Per l'uso normale, chiudere il cursore della Modalità Personalizzata. Il cursore del Limitatore di Messa a Fuoco non è attivo se la modalità Personalizzata è su ON e il settaggio è su **C1** o **C2**. P.3-(6)
- Il DOCK USB è specifico per ciascun innesto. Usare sempre il DOCK USB adatto all'innesto del vostro

obiettivo. Non possono essere usati obiettivi con diverso innesto sul medesimo DOCK USB.

- Il software SIGMA Optimization Pro può essere scaricato gratuitamente da questo sito web:  
<http://www.sigma-global.com/download/>

## PASSO A VITE PER TREPPIEDE

---

L'obiettivo presenta nel barilotto un passo a vite per l'attacco su treppiede. Previa sblocco della manopola di fissaggio del collare, si può far ruotare liberamente la fotocamera in modo che assuma senza difficoltà, secondo il caso, la posizione orizzontale o verticale. P.3-(7)

### SELETTORE ON/OFF

Secondo le condizioni di ripresa è possibile spostare la levetta di blocco su On oppure OFF.

P.4-(8) **ON** - Blocco attivo    **OFF** - Blocco non attivo

- L'accessorio TS-1, staffa per treppiede, rende l'obiettivo compatibile con la piastra Arca Swiss.

## CIRCA I TELE CONVERTER

---

Inserendo, rispettivamente, il SIGMA TELE CONVERTER TC-1401 o il SIGMA TELE CONVERTER TC-2001, l'obiettivo si trasformerà in un super tele da (700mm F5.6 AF) con il 1.4x e da (1000mm F8 MF) con il 2x.

- Non usare altri teleconverter che non siano quelli indicati.

- Quando il SIGMA TELE CONVERTER TC-2001 è inserito in una fotocamera compatibile AF a F8, potremo scattare in AF. Per maggiori dettagli consultare il manuale della fotocamera.
- E' possibile usare l'autofocus, quando si è in modalità Live View, solo con la modalità di AF a rilevazione di contrasto.

## **PARALUCE**

---

Per questo obiettivo è previsto di serie il paraluce. Il paraluce serve a ridurre il flare e le immagini fantasma causate dai raggi di luce laterali. Inserire il paraluce e ruotare la vite per fissarlo. P.4-(9)

- Per sistemare l'obiettivo completo di paraluce nell'apposita scatola, prima si deve staccare il paraluce e poi riapplicarlo in posizione invertita..

## **CINGHIA A TRACOLLA**

---

Infilare la cinghia a spalla nei due passanti come indicato nella figura P.4-(10).

## **FILTRI**

---

Non si possono inserire, sul davanti dell'obiettivo, i filtri convenzionali. E' necessario utilizzare il Portafiltri Dedicato e il filtro 46mm.

## **TOGLIERE IL FILTRO**

Il WR-PROTECTOR è inserito, come filtro standard, nel portafiltri. Per rimuoverlo ruotare la vite di blocco in senso antiorario ed estrarlo. Poi ruotare il filtro in senso antiorario. P.4-(11)

## **INSERIRE IL FILTRO**

Ruotare in senso orario la vite e inserire il filtro. P.4-(12)

- L'obiettivo è previsto per l'uso con il filtro. Se non s'inserisce il filtro, la qualità dell'immagine si riduce. Usate sempre l'obiettivo con il filtro inserito.
- E' possibile usare qualsiasi filtro di diametro 46mm. Quelli che hanno uno spessore maggiore di 5.5mm, o un diametro maggiore di 49mm, non possono essere usati.
- Se desiderate un filtro polarizzatore avete a disposizione, come accessorio, il WR-CIRCULAR PL RCP-11
- Per proteggere la lente frontale dell'obiettivo è disponibile, come accessorio, il filtro -PROTECTOR LPT-11

## **CURA E CONSERVAZIONE**

---

- Proteggete l'obiettivo da cadute e colpi, ed evitate di esporlo ad alte temperature o umidità eccessiva.
- In previsione di un prolungato periodo di inutilizzo, conservate l'obiettivo in un posto fresco, asciutto e, possibilmente, ben aerato. Evitate di esporlo a vapori di canfora o naftalina, che potrebbero deteriorare i delicati rivestimenti antiriflessi.



- Non usate solventi, benzina o altri detergenti organici quando si tratta di eliminare dagli elementi ottici tracce di sporco o impronte digitali, Ripuliteli invece con un panno morbido inumidito o con una cartina per lenti.
- Questo obiettivo è costruito per essere anti polvere e anti spruzzi. Lo si può usare sotto la pioggia, ma non è a prova d'acqua. Badate che non sia colpito da forti scrosci d'acqua. Non sempre è possibile riparare i meccanismi interni o i circuiti elettrici di un obiettivo danneggiato dall'acqua.
- Improvvisi sbalzi di temperatura possono favorire la formazione di condensa o provocare la velatura della lente frontale. Quando entrate in un vano riscaldato mentre fuori fa molto freddo, vi consigliamo di tenere l'obiettivo nella relativa custodia finché la sua temperatura non si sarà adattata alla temperatura ambiente.

## SPECIFICHE

Costruzione ottica (Gruppi-El.)	11 - 16
Angoli di campo	5°
Apertura minima	32
Distanza min. messa fuoco	3.5m
Rapporto d'ingrandim.	1:6.5
Diamentro filtri	46mm
Dimensioni (diametro×lunghezza)	144.8 x 380.3mm
Peso	3,310g

Dimensioni e pesi s'intendono comprensivi di attacco SIGMA.

- Nella realizzazione dei Sigma APO si usano vetri ottici speciali ad alto indice di rifrazione e bassissima dispersione. In questi vetri, è naturale la presenza di minuscole inclusioni d'aria. Quindi non dovete preoccuparvene, in quanto tali "bolle" non pregiudicano minimamente le eccezionali prestazioni del vostro obiettivo.
- Le materie vitree usate per la realizzazione dell'obiettivo non contengono piombo né arsenico, sostanze potenzialmente pericolose sotto il profilo ecologico.



Questo è il marchio di conformità alle direttive della comunità Europea (CE).

SIGMA (Deutschland) GmbH

Carl Zeiss Str. 10/2, D 63322 Roedermark, Germany

Verkauf:01805-90 90 85-0

Service:01805-90 90 85-85 Fax(Service):01805-90 90 85-35



### Smaltimento domestico dei rifiuti elettrici ed elettronici

Smaltimento dei rifiuti elettrici ed elettronici (Per gli Stati UE e dell'Europa con raccolta differenziata dei rifiuti)

Il simbolo indica che questo prodotto non deve essere considerato un normale rifiuto domestico. Perciò deve essere raccolto separatamente, in modo da permettere il riciclo dei suoi componenti elettrici ed elettronici. Quando si sostituisce con un nuovo prodotto, deve essere consegnato al distributore o al centro di raccolta per lo smaltimento dei rifiuti elettrici ed elettronici. Assicuratevi che il prodotto sia smaltito correttamente, aiuterete a prevenire negative conseguenze per l'ambiente e per la salute umana, che potrebbero essere causate dal suo inappropriato smaltimento. Se questo prodotto è smaltito contrariamente a quanto prescrive la legge, si può andare incontro a sanzioni.

## SVENSKA

Tack för att du valde Sigma. För att få ut största möjliga nytta och nöje av ditt Sigma objektiv, rekommenderar vi att du läser igenom denna bruksanvisning innan du börjar använda objektivet.

### SÄKERHETSFÖRESKRIFTER

---

- Titta INTE mot solen genom sökaren med objektivet eller direkt igenom objektivet, detta kan skada ögat allvarligt.
- Titta inte igenom objektivet mot solen. Direkt koncentrerat solljus genom objektivet kan även orsaka brand.
- Att montera objektivet är komplicerat beroende på dess vikt och storlek, var försiktig.
- Välj ett stativ som tål höga belastningar och är väl lämpat för tunga objektiv.

### DESCRIPTION OF THE PARTS (S.2)

---

- ① AF-knapp, funktion
- ② Omkopplare för ljudsignal (BEEP)
- ③ AF-omkopplare (AF FUNCTION/FOCUS RECALL)
- ④ AF-knapp, förinställning (NIKON: Minnesknapp) (MEMORY SET/SET)

- ⑤ Fokusring
- ⑥ Avståndsskala
- ⑦ Index linje
- ⑧ Fattning
- ⑨ Omkopplare fokusfunktion
- ⑩ Fokusområdesbegränsare
- ⑪ OS-knapp
- ⑫ Custom Mode Omkopplaren
- ⑬ Stativgänga
- ⑭ Klickstopp on/off-vred
- ⑮ Filterhållare
- ⑯ Motljusskydd

### NIKON AF KAMEROR

---

Detta objektiv innehåller ett s.k. elektromagnetiskt membran, av samma typ som "E-type" i Nikon AF-objektiv. Objektivet är kompatibelt med kameror enligt lista (A). (Modellerna märkta med symbolen ★ kräver att kamerans senaste firmware är installerad för att säkerställa kompatibilitet.)

- Objektivet är inte kompatibelt med kameror med film i.
- Objektivet fungerar inte med kameror i tabell (B)
- För inte listade modeller enligt tabell (A) eller (B), vänligen se kamerans manual för kompatibilitet gällande E-typ objektiv.

## (A)

D5, D4S, Df, D810, D810A, D750, D610, D500, D7200, D7100, D5500, D5300, D5200, D5100, D5000, D3400, D3300, D3200, D3100

★ D4, D3X, D3S, D3, D800, D800E, D700, D600, D300S, D300, D7000

## (B)

D2XS, D2X, D2HS, D2H, D1X, D1H, D1, D200, D100, D90, D80, D70S, D70, D60, D50, D40X, D40, D3000

## MONTERING PÅ KAMERAN

Sigma objektiv har exakt samma fattning som din kameras originalobjektiv. Följ därför bruksanvisningen till din kamera för att sätta på och taga av objektivet.

- På fattningen finns ett antal elektriska kontakter och kopplingar. Se till att hålla dessa rena för att få bästa kontakt. Vid objektivbyte, se till att objektivets front hålls nedåt för att undvika att objektivet skadas.

## INSTÄLLNING AV EXPONERINGSFUNKTION

Sigma objektiv ställs automatiskt in på rätt funktion när objektivet monteras på kameran. Se din kameras bruksanvisning.

## SKÄRPEINSTÄLLNING

För autofokus funktion välj fokus läge på objektivet till **"AF"**. S.3-(1)

Om du önskar att fokusera manuellt, välj fokus läge på objektivet i läge **"M"**. Du kan nu fokusera genom att vrida på objektivets fokusering. S.3-(2)

- Vänligen läs i kamerans instruktionsbok om hur du ändrar fokuserings läget.
- För att undvika skador på objektivet undvik att manuellt vrida på objektivets fokuseringsring när objektivet är inställt på autofokus.

Med detta objektiv kan du ställa in skarpan manuellt även i autofokusläge. Med kameran inställd på One-Shot AF (AF-S), går det att justera skarpan manuellt efter det att objektivets autofokusmotor stannat, så länge som kamerans avtryckare hålls halvägs nertyckt.

Dessutom kan objektivets [Full-time MF-funktion] (**Manual Override**) användas genom att vrida objektivets fokusering medan autofokus är i funktion. För Full-time MF, välj fokuseringsläge **"MO"** på omkopplaren. S.3-(3)

- Vid användning av USD-docka (säljs separat) och dess anpassade programvara, "SIGMA Optimazation Pro" är det möjligt att välja "Full-time MF-funktionen" PÅ/AV samt justera fokuseringsringens verkningsgrad för MF-funktionen. För ytterligare information, vänligen se Pro-Menyn i SIGMA optimering "Help".

## AVSTÅNDSBEGRÄNSARE

Objektivet är utrustat med en avståndsbegränsare som möjliggör begränsning av avståndsområdet som objektivet söker inom för snabbare fokusteknik S.3-(4). Det finns tre alternativ att välja på:

● **FULL** (3.5m ~ ∞)   ● 10m ~ ∞   ● 3.5m ~ 10m

## AF-FUNKTION, INSTÄLLNINGAR

Beroende på AF-omkopplarens läge ③, varierar AF-knappens funktion ①

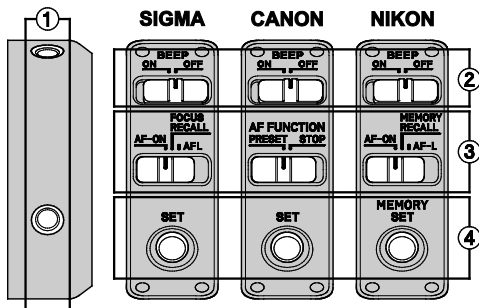

- ① AF-knapp, funktion
- ② Omkopplare för ljudsignal (BEEP)
- ③ AF-omkopplare (AF FUNCTION/FOCUS RECALL)
- ④ AF-knapp, förinställning (NIKON: Minnesknapp) (MEMORY SET/SET)

### AF-PÅ (endast för SIGMA och NIKON)

Autofokus kan manövreras genom att trycka in AF-knappen när AF-omkopplaren är I läge enligt nedan:

③	SIGMA	<b>AF-ON</b>
	NIKON	<b>AF-ON</b>

### AF LÅS (AF-STOPP)

Inställning av autofokus kan avbrytas genom trycka in AF-knappen när AF-omkopplaren är I läge enligt nedan:

③	SIGMA	<b>AFL</b>
	CANON	<b>STOP</b>
	NIKON	<b>AF-L</b>

### FÖRINSTÄLLT FOKUSAVSTÅND (MINNESFUNKTION)

Denna funktion gör det snabbt möjligt att återgå till ett förinställt fokusavstånd.

③	SIGMA	<b>FOCUS RECALL</b>
	CANON	<b>PRESET</b>
	NIKON	<b>MEMORY RECALL</b>

### FÖRINSTÄLLT FOKUSAVSTÅND

Ställ in önskad fokuspunkt, tryck sedan in minnesknappen.

(MEMORY SET).

- Det är möjligt att ställa in fokuspunkt oberoende av AF-funktionsknappens läge
- När omkopplaren för ljudsignal (BEEP) ② är i läge ON, återges en pipsignal

### ÅTERKALLA FOKUSAVSTÅND

Genom att trycka in AF-funktionsknappen återgår autofokus till det förinställda avståndet.

- När omkopplaren för ljudsignal (BEEP) ② är i läge ON, återges två pipsignaler.

### OM OS (OPTISK STABILISERING) FUNKTIONEN

Detta OS objektiv kompensera bra för suddiga bilder orsakade av kamerans oavsiktliga rörelser.

Ställ in OS knappen på Mode 1. S.3-(5)

Tryck ner avtryckaren halvvägs, kontrollera att bilden är skarp i sökaren, tryck sedan ner avtryckaren helt för att ta din bild. (det tar ca 1 sek att åstadkomma en skarp bild, efter det att du tryckt ner avtryckaren halvvägs).

**Mode 2**, kompensera mot vertikala ofrivilliga kamerarörelser, alltså effektiv mot föremål i rörelse.

- OS är effektivt vid handhållen fotografering. Vid fotografering från fordon i rörelse, kan OS fungera mindre bra, pga för starka skakningar.
- Använd inte OS när objektivet är monterat på stativ eller vid tagning på tid, B.

- OS funktionen får ström från kamerans batterier. Kameran KAN reagera långsammare om OS är på. Om du inte direkt använder OS är det att föredra att sätta OS-knappen i läge OFF, för att spara batterier och för att höja beredskapen på kameran.
- Sätt OS-knappen i läge OFF innan du monterar eller tar av objektivet från kameran.
- OS funktionen fortsätter att vara i funktion efter det att du släppt avtryckaren med fingret, så länge som exponeringsmätaren visar exponeringsvärde. Tag aldrig av objektivet från kameran och tag heller aldrig ur kamerans batterier så länge som OS är i funktion. Objektivet kan i så fall skadas.
- Om kamerans inte är på eller om objektivet tas bort då bildstabilisatorn kan detta orsaka ett oljud, detta är dock normalt och ingen felfunktion.

### “CUSTOM MODE” OMKOPPLARE

Genom att använda USB-enheten (såld separat) med den anpassade programvaran, är det möjligt att anpassa fokuseringshastighet, OS-effekt samt fokusbegränsningens område och spara dessa inställningar med “Custom mode” omkopplaren. Ytterligare information hittar du under ”Help” i SIGMA Optimization Pro Meny..

- För vardagsbruk, vänligen stäng av “Custom Mode Omkopplaren” i OFF-läge. Fokusbegränsningens omkopplare fungerar INTE i ON-läge och läge **C1** eller **C2**. S.3-(6)

- USB-enheten är anpassad för respektive fattning. Vänligen använd den USB-enhet som motsvarar din objektivfattning. USB-enheter för andra objektivfattningar fungerar/passar INTE!
- SIGMA Optimization Pro är nedladdningsbar utan kostnad från följande webb.address:  
<http://www.sigma-global.com/download/>

## STATIVGÄNGA OCH VRIDBART FÄSTE

---

Objektivet är försett med en stativgänga på det vridbara fästet. Lossa låsskruven på fästet för att kunna ändra kamerainställningen. För höjdformat, för tvärformat eller bara för finjustering. S.3-(7)

### KLICKSTOPP ON/OFF-VRED

Beroende på omständigheterna är det möjligt att ställa vredet på ON eller OFF.

S.4-(8) **ON** - med klickstopp    **OFF** - utan klickstopp

- Tillbehöret TS-81 gör objektivet kompatibelt med Arca Swiss snabbkoppling.

## OM TELE CONVERTERS

---

Objektivet kan användas med 1,4x konverter SIGMA TC-1401 (700mm F5.6 AF) eller 2x konverter SIGMA TC-2001 (1000mm F8 MF).

- Använd inte andra Tele-converters än de ovan listade.

- När 2x konverter SIGMA TC-2001 är ansluten till kameror som är kompatibla med AF på F8, är det möjligt att ta bilder med AF. För mer information, se användarhandboken för kamerahuset.
- I live view läget fungerar Autofokus förutsatt att kameran står i "kontrast AF-läge", se bruksanvisningen!

## MOTLJUSSKYDD

---

Ett avtagbart motljusskydd levereras med objektivet. Motljusskyddet hjälper till att förhindra överstrålning samt "spökbilder" som orsakas av att ljus faller in utanför bildområdet. Fäst motljusskyddet och lås muttern för att fixera det. S.4-(9)

- Vid samtidig förvaring av objektiv och motljusskydd i medföljande väska, tag först av motljusskyddet och sätt sedan på det bakfram på objektivet..

## AXELREM

---

Fäst axelremmen i de två fästena enligt S.4-(10).

## FILTER

---

Traditionella frontmonterade filter med skruvgänga är inte möjligt att använda på objektivet. Vi hänvisar till medföljande filterhållare med anpassat 46 mm. filter.

## BORTTAGNING AV FILTER

WR-Protector filtret sitter i hållaren som standard. För att ta bort filtret vrid vredet moturs och dra ut filterhållaren, rotera sedan filtret moturs. S.4-(11)

## MONTERING AV FILTER

Vrid vredet medurs och sätt i filterhållaren. S.4-(12)

- Objektivet är utvecklat för att ge bästa prestanda med ett filter monterat. Bildkvaliteten försämras om filter inte används. För optimal prestanda rekommenderas användning av filter.
- Det är möjligt att använda andra 46mm. filter förutsatt att de är MAX 5.5mm. HÖGA samt en DIAMETER av MAX 49mm., då kommer de INTE att passa.
- Polarisationsfilter WR-Cirkulär PL RCP-11 finns att tillgå, (säljs separat)
- För att skydda frontlinsen finns WR-Protector LPT-11 att tillgå, (säljs separat)

## VÅRDA DITT OBJEKTIV

- Undvik extrema temperaturer och skydda objektivet mot stötar och slag.
- Vid längre tids förvaring väj en kall och torr plats. Undvik naftalin som kan skada objektivets antireflexbehandling.
- Använd aldrig tinner, bensen eller andra organiska vätskor. Vid rengöring, använd en mjuk linsputstrasa som du kan köpa i din fotoaffär.

- Detta objektiv har en damm- och stänksäker konstruktion. Även om denna konstruktion gör att objektivet kan användas i lätt regn, är det inte likvärdigt med vattentätt. Var uppmärksam och försök undvika rikliga mängder med vatten över objektivet, särskilt vid vattennära användning. Det är ofta svårt att reparera inre delar av mekanismen, linselement samt elektriska komponenter om de vattenskadas.
- Plötsliga temperaturväxlingar kan orsaka kondens på objektivet. Vänta tills objektivet (och kameran) fått samma temperatur som omgivningen innan du använder den igen.

## TEKNISKA DATA

Uppbyggnad	11 - 16
Bildvinkel	5°
Minsta bländare	32
Närgräns	3.5m
Förstoringsgrad	1:6.5
Filter	46mm
Mått (diam.×längd)	144.8 x 380.3mm
Vikt	3,310g

Mått och vikt gäller SIGMA fattning.

- Till APO objektiv används specialglas med hög reflexionsförmåga och låg färgspridningsförmåga i vissa linselement. Detta specialglas kan normalt ha några små luftbubblor här och där men dessa påverkar inte resultatet på dina bilder på något sätt.
- Det glasmaterial som ingår i detta objektiv innehåller inget miljöfarligt bly eller arsenik.



CE-märket betyder att varan blivit godkänd av EU:s gemensamma kvalitetsnorm.

SIGMA (Deutschland) GmbH

Carl Zeiss Str. 10/2, D 63322 Roedermark, Germany

Verkauf:01805-90 90 85-0

Service:01805-90 90 85-85 Fax(Service):01805-90 90 85-35



#### **Hantering av elektriskt och elektroniskt hushållsavfall**

Hantering av förbrukad elektrisk och elektronisk utrustning, gällande EU och övriga europeiska länder med separata uppsamlingsystem.

Denna symbol betyder att denna produkt ej skall hanteras som vanligt hushållsavfall. Istället skall den lämnas till närmaste återvinningsstation. Genom att lämna in denna produkt på korrekt sätt, hjälper du till att förhindra skador på människa och miljö, som annars kunnat uppstå vid normal sophantering. Om din utrustning har lätt urtagbara batterier eller accumulatorer, var vänlig lämna in dem enligt lokala föreskrifter. Återvinning hjälper till att spara våra naturtillgångar. För mer detaljerad information om återvinning av denna produkt, vänd Dig till ortens miljökontor eller till din handlare.



## DANSK

Tak fordi De har købt et Sigma objektiv. For at få den maksimale ydeevne og glæde af Deres Sigma objektiv, anbefaler vi, at De læser denne brugsvejledning grundigt inden objektivet bruges.

### SIKKERHEDS FORHOLDSREGLER

---

- Efter montering af objektivet, bør man ikke kigge direkte mod solen gennem kameraets søger, da det kan medføre beskadigelse af øjet.
- Kig ikke direkte på solen gennem objektivet, da det kan medføre beskadigelse af øjet.
- Se ikke direkte på solen gennem objektivet. Såfremt kraftigt direkte sollys kommer gennem objektivet, kan koncentrationen af lys forårsage brand.
- Objektivets monteringsbajonet er følsom mekanik. Forkert brug kan medføre beskadigelse.
- Anvend et solidt stativ der kan holde til objektivets vægt. Hvis stativet ikke er tilstrækkelig solidt kan det vælte eller objektivet kan falde af.

### DESCRIPTION OF THE PARTS (S.2)

---

- ① AF Funktions knap
- ② BEEP lyd knap
- ③ AF Funktions indstillinger knap
- ④ Focus forudindstillinger knap (NIKON: Memory knap)

- ⑤ Fokuseringsring
- ⑥ Afstandsskala
- ⑦ Index
- ⑧ Bajonetfatning
- ⑨ Fokuseringsmetodeomskifter
- ⑩ Fokusbegrænser
- ⑪ OS omskifteren
- ⑫ Custom Mode Switch
- ⑬ Stativgevind
- ⑭ Click stop on/off knap
- ⑮ Filter holder
- ⑯ Modlysblænde

### TIL NIKON MOUNT

---

Dette objektiv indeholder en elektromagnetisk blænde mekanisme, med samme specifikationer som den E-type mekanisme der findes i Nikon AF objektiver. Objektivet er kompatibelt med kameraerne listet i Tabel (A). (Modellerne markeret med ★ kræver den seneste firmware version i kameraet for at sikre kompatibilitet.)

- Den er ikke kompatibel med film baserede spejlrefleks kameraer.
- Det er ikke muligt at bruge objektivet på kameraer nævnt i Tabel (B).
- For modeller der ikke er listet i Tabel (A) eller Tabel (B), kig i kameraet brugsanvisning og controller om det er kompatibelt med E-type objektiver.

## (A)

D5, D4S, Df, D810, D810A, D750, D610, D500, D7200, D7100, D5500, D5300, D5200, D5100, D5000, D3400, D3300, D3200, D3100

★ D4, D3X, D3S, D3, D800, D800E, D700, D600, D300S, D300, D7000

## (B)

D2XS, D2X, D2HS, D2H, D1X, D1H, D1, D200, D100, D90, D80, D70S, D70, D60, D50, D40X, D40, D3000

## MONTERING PÅ KAMERAHUSET

Dette objektiv vil, ved påsætning på kamerahuset, automatisk fungere på nøjagtigt samme måde som et almindeligt objektiv. Se venligst vejledningen i kameraets brugsanvisning.

- På bajonetfatningens overflade er der et antal koblinger og elektriske kontakter. Sørg for at disse er rene for at sikre god forbindelse. For at undgå beskadigelse af objektivet, sørg da for at placere det med fronten nedad ved objektivskift.

## VALG AF EKSPONERINGSMETODE

Sigma objektivet fungerer automatisk efter montering på kamerahuset. Se venligst kameraets brugsanvisning.

## FOKUSERING

For autofokusfunktion stilles fokusvælgeren på objektivet S.3-(1) på "AF" indstilling.

Hvis du ønsker at fokusere manuelt, stilles fokusvælgeren på "M" indstilling. Du kan justere fokuseringen ved at dreje fokuseringsringen. S.3-(2)

- Se venligst I kameraets brugsanvisning hvordan kameraets fokusfunktion vælges.
- Når man bruger dette objektiv i manuel fokus, vil vi anbefale at man bekræfter den korrekte fokusering i kameraets søger. Dette anbefales, fordi der kan forekomme minimale fokusændringer p. g a. ekstreme temperaturforskydninger, hvilket igen kan forårsage at enkelte komponenter i objektivet kan udvide sig. Der er taget højde for dette, når objektivet stilles på uendeligt.

Dette objektiv giver også mulighed for at fokusere manuelt, selv om det er indstillet til autofokus. Med kameraet indstillet på One-Shot AF (AF-S), kan fokuseringen justeres manuelt, efter at objektivet har fokuseret automatisk, mens udløserknappen trykkes halvt ned.

Objektivet kan desuden anvendes i [Full-time MF function] (Manual Override) blot ved at dreje objektivets fokusering mens den er I autofokus mode. For konstant MF, indstil focus mode vælgeren på objektivet i "MO" positionen. S.3-(3)

- Når USB dock anvendes (sælges separate) og den tilhørende dedikerede software, "SIGMA Optimization Pro" er det muligt at slå Full-time MF funktionen ON / OFF, du kan

også justere det antal gange fokusringen skal drejes for at arbejde i Full-time MF funktionen. For yderligere information se venligst i SIGMA Optimization Pro "Help" menuen.

## FOKUSBEGRÆNSER KNAK

Dette objektiv er forsynet med en fokusbegrænser der gør det muligt at begrænse AF området S.3-(4). Der kan vælges mellem følgende tre indstillinger.

●FULL (3.5m ~ ∞)    ●10m ~ ∞    ●3.5m ~ 10m

## INDSTILLING AF AF-FUNKTION

Alt efter hvor AF-funktionsindstillings kontakten ③ sættes, ændres AF knappens funktion ①

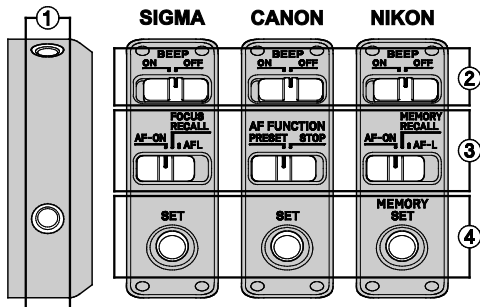

- ① AF Funktions knap
- ② BEEP lyd knap
- ③ AF Funktions indstillings knap
- ④ Focus forudindstillings knap (NIKON: Memory knap)

## AF-ON FUNKTION (gælder kun for SIGMA og NIKON)

Det er muligt at betjene autofokus ved at trykke på AF funktions knappen, når AF funktionsknappen er indstillet som følger. :

③	SIGMA	<b>AF-ON</b>
	NIKON	<b>AF-ON</b>

## AF LOCK (AF STOP) FUNKTION

Det er muligt at annullere autofokus ved at trykke på AF funktionsknappen mens autofokus er i brug, når AF funktionsknappen er indstillet som følger. :

③	SIGMA	<b>AFL</b>
	CANON	<b>STOP</b>
	NIKON	<b>AF-L</b>

## FORUDINDSTILLET AF/AF HUKOMMELSES FUNKTION

Med denne funktion er det muligt at genkalde en fokus position, som tidligere er blevet indstillet. Dette gør det muligt for fotografen at vende tilbage til en forudbestemt fokus position øjeblikkeligt. Fungerer ved følgende indstillinger. :

③	SIGMA	<b>FOCUS RECALL</b>
	CANON	<b>PRESET</b>
	NIKON	<b>MEMORY RECALL</b>

## FORUDINDSTILLET FOKUS POSITION (PRESET)

Indstil focus på den ønskede position, og tryk på knappen Fokus Preset (memory set).

- Det er muligt at indstille fokuspunktet uanset AF funktions knappens indstilling.
- Når Beep knappen ② er ON, vil objektivet udsende et enkelt beep.

## GENKALD AF FOKUS POSITION

Det er muligt at vende tilbage / genkalde den forud indstillede focus position ved at trykke på AF funktions knappen.

- Når Beep knappen ② er ON, vil objektivet udsende et dobbelt beep.

## OM OS (OPTICAL STABILIZER) FUNKTION

---

Dette OS (Optical Stabilizer) objektiv reducerer uskarphed forårsaget af kamerarystelser.

Sæt OS (Optical Stabilizer) omskifteren på **1**. S.3-(5)

Tryk udløserknappen halvt ned, kontroller at billedet i søgeren er skarpt og tag billedet. (Det tager ca. 1 sekund fra udløserknappen trykkes halvt ned, til billedet er stabiliseret).

Indstilling **2**, registrerer vertikale kamerabevægelser og reducerer uskarphed. Effektivt til motiver i bevægelse.

- Optical Stabilizer'ens compensation for kamerarystelser er effektiv ved håndholdte optagelser. Under de

følgende forhold er Optical Stabilizer funktionen muligvis ikke tilstrækkelig.

- Optagelser fra et køretøj i bevægelse
- Hvis der er kraftige rystelser eller bevægelser af kameraet.
- Anvend ikke Optical Stabilizer' en i følgende situationer.
  - Når objektivet er monteret på et stativ.
  - Ved optagelser på Bulb (langtids-eksponering).
- Optical Stabilizer funktionen får strøm fra kameraet. Når OS objektivet er monteret på kameraet og aktiveret, vil kameraets optagekapacitet på et sæt batterier, være mindre end med konventionelle objektiver. Hvis du ikke anvender Optical Stabilizer bør du stille OS omskifteren på OFF for at spare på batteriet.
- Husk at stille OS omskifteren på OFF indstilling, inden objektivet monteres eller afmonteres.
- Optical Stabilizer'en fortsætter med at fungere efter at du har sluppet udløserknappen, så længe kameraet viser eksponeringsværdien. Objektivet må ikke afmonteres, eller kameraets batteri fjernes, mens Stabilizer'en er i funktion, da det kan beskadige objektivet.
- Hvis kameraet slukkes eller objektivet afmonteres mens Optical Stabilizer funktionen er aktiveret, kan objektivet afgive en summende lyd, men dette er ikke en fejl.

## CUSTOM MODE SWITCH

---

Ved at anvende SIGMA OBJEKTIV USB DOCK (sælges

separat) og dens dedikerede software, SIGMA Optimization Pro, er det muligt at specialtilpasse AF hastighed, OS stabiliserings effekten, og fokus område begrænser. Indstillingerne gemmes ved at klikke på Custom Mode Switch. For yderligere information, gå til SIGMA Optimization Pro "Help" menu.

- Til almindelig brug, slå Custom Mode Switch fra. Focus Limiter Switch virker ikke når custom mode er på ON og sat i **C1** eller **C2** position. S.3-(6)
- SIGMA OBJEKTIV USB DOCK er dedikeret til hver objektiv bajonet type. (SIGMA, Canon, Nikon, Sony, Pentax osv.) Husk altid at anvende en SIGMA OBJEKTIV USB DOCK som passer med dit objektivs bajonet fatning. Der findes ingen adapterer som muliggør, at flere bajonettyper kan anvendes på samme USB DOCK.
- SIGMA Optimization Pro softwaren, kan downloades gratis fra følgende website:  
<http://www.sigma-global.com/download/>

## STATIVGEVIND

---

Objektivet er forsynet med et stativgevind, Når låseknappen løsnes, kan kamera og objektiv drejes til horisontal eller vertikal position. S.3-(7)

### CLICK STOP ON/OFF KNAPE

Afhængigt af optageforholdene, er det muligt, ved at dreje på knappen, at vælge click stop ON eller OFF. Ved

indstilling ON, kan fotografen hurtigt skifte mellem vertikal og horisontalt fotografering i 90 graders klik. S.4-(8)

**ON** - valg af Click stop    **OFF** - ikke valg af Click Stop

- Som ekstra tilbehør tilbydes en objektiv sokkel, TRIPOD SOCKET TS-81, som gør objektivet kompatibelt med Arca Swiss quick release plade og clamb.

## VEDR. TELECONVERTERE

---

Dette objektiv kan bruges som en 1.4x (700mm F5.6 AF) eller 2x (1000mm F8 MF) hyper-telefoto lens ved at påmontere SIGMA TELE CONVERTER TC-1401 or SIGMA TELE CONVERTER TC-2001.

- Anvend ikke andre typer teleconvertere end de ovenfor nævnte.
- Når SIGMA TELE CONVERTER TC-2001 er monteret på kameraer der er compatible med AF på F8, er det muligt at optage med AF. For nærmere detaljer, referer venligst til kameraets bruger manual.
- Det er muligt at anvende autofokus i Live View, hvis kameraet er indstillet til "contrast detect" AF funktion.

## MODLYSBLÆNDE

---

En aftagelig modlysblænde leveres med objektivet. Denne modlysblænde hjælper med at forhindre slør og ghosted images, skabt af kraftigt lys uden for billedet. Monter modlysblænden og spænd fingerskruen for at fastholde

modlysblænden i låse positionen. S.4-(9)

- For at opbevare objektivet og modlysblænden i etuiet, må du først afmontere modlysblænden, og derefter montere den omvendt.

## **BÆREREM**

---

Monter venligst skulder remmen til de to øjer som vist i figur S.4-(10).

## **FILTER**

---

Det er ikke muligt at montere konventionelle filtre på forsiden af objektivet. I stedet kan 46mm filtre monteres i den dedikerede filter holder.

### **FJERNELSE AF FILTER**

Et WR-PROTECTOR filter er monteret i filterholderen som standart. For at fjerne filtret fra filterholderen, drejes knappen mod uret og filterholderen kan trækkes ud. Derefter drejes filtret mod uret. S.4-(11)

### **MONTERING AF FILTER**

Drejes knappen til filterholderen med uret, kan filterholderen isættes. S.4-(12)

- Dette objektiv er designet til at levere den optimale ydelse med et filter monteret i filterholderen. Billedkvaliteten vil falde hvis der ikke er monteret et filter. Brug derfor altid et filter monteret i filterholderen inde i objektivet.

- Det er muligt at anvende andre 46mm filtre. Men, hvis filteret har en tykkelse på mere end 5.5mm (gevindet ikke medregnet) eller en diameter på mere end 49mm, kan filteret ikke monteres.
- Ønsker man at anvende et Pol filter, findes et WR-cirkulært PL RCP-11 som ekstraudstyr.
- Til beskyttelse af forreste linseelement, findes et WR-Protector LPT-11 som ekstraudstyr.

## **GRUNDLÆGGENDE VEDLIGEHOLDELSE OG OPBEVARING**

---

- Undgå hårde stød, samt at udsætte objektivet for meget høje eller lave temperaturer.
- Hvis De skal opbevare objektivet uden at bruge det i længere tid, vælg da et køligt og tørt sted. For at undgå at ødelægge antirefleksbehandlingen på linseoverfladerne, bør det holdes borte fra mølkugler og anden kemisk påvirkning.
- Benyt ALDRIG fortynder, benzin eller andre organiske opløsningsmidler, til at fjerne fingeraftryk eller snavs fra linseoverfladen. Rengør kun ved at bruge en blød objektivklud eller linsepapir.
- Dette objektiv udmærker sig ved at have en støv - og stænk tæt konstruktion. Selvom denne konstruktion gør det muligt at fotografere i let regn, betyder det ikke at objektivet er vandtæt som sådan. Sørg for at undgå, at store mængder vand rammer eller sprøjter på objektivet,

som f.eks ved brug ved havet, eller skybruds lignende regnvej. Det er oftest upraktisk og urentabelt, at reparere den interne mekanisme, linse elementer og de elektriske komponenter efter en vandskade.

- Pludselige temperaturudsving kan forårsage, at kondens eller dug vil opstå på objektivets overflade. Når det er koldt udendørs, og man træder ind i et varmt rum anbefales det at beholde objektivet i tasken, indtil objektivets og rummets temperatur nærmer sig hinanden.

## TEKNISKE SPECIFIKATIONER

Antal linseelementer	11 - 16
Synsvinkel	5°
Mindste blændeåbning	32
Nægrænse	3.5m
Forstørrelsesgrad	1:6.5
Filtergevind	46mm
Dimensioner (Diam.×Længde)	144.8 x 380.3mm
Vægt	3,310g

Dimensioner og vægt er angivet med SIGMA bajonettfatning.

- APO objektiver har, på grund af den specielle glastype der bliver benyttet, normalt små luftbobler i enkelte linser. Dette har ingen indvirkning på linseelementernes optiske kvalitet, og vil ikke påvirke det færdige billede.
- Glasset anvendt i dette objektiv indeholder ikke miljøskadelig bly og arsen.



Questo è il marchio di conformità alle direttive della comunità Europea (CE).

SIGMA (Deutschland) GmbH  
Carl Zeiss Str. 10/2, D 63322 Roedermark, Germany  
Verkauf:01805-90 90 85-0  
Service:01805-90 90 85-85 Fax(Service):01805-90 90 85-35



**Bortskaffelse af elektrisk/elektronisk udstyr i private husholdninger**

Bortskaffelse af kasseret elektrisk & elektronisk udstyr (Gældende for lande indenfor EU og andre europæiske lande med separat indsamlingsordning).

Dette symbol betyder, at udstyret ikke bør behandles som almindeligt husholdningsaffald. I stedet skal det afleveres på et godkendt indsamlingssted for behandling og genanvendelse af elektronisk udstyr. Ved at bortskaffe dette produkt på korrekt måde, sikrer du at affaldet behandles korrekt og genbruges i størst muligt omfang. Herved forhindres en evt. negativ miljømæssig og sundhedsmæssig effekt der kunne opstå ved forkert behandling af affaldet. Hvis udstyret indeholder batterier eller akkumulatører der nemt kan tages ud, bør disse behandles separat i henhold til de lokale regler. Genbrug af materialer hjælper med at bevare de naturlige ressourcer. Hvis du ønsker mere detaljerede oplysninger om genbrug af dette produkt, kan du kontakte de lokale myndigheder, den lokale renovationsvirksomhed eller den forretning hvor du har købt produktet.

## 中文

多謝您選用適馬鏡頭。為了充分發揮適馬鏡頭的優質性能，讓您盡享攝影之樂，使用前請先仔細閱讀本使用說明書。

### 注意

- 裝配鏡頭後，請勿通過觀景器直視太陽。否則會對眼睛造成損害或喪失視力。
- 請勿使用鏡頭直視太陽；否則會喪失視力。
- 請勿通過鏡頭直視太陽。如果猛烈的陽光直接照進鏡頭，集中的光線可會導致燃燒。
- 鏡頭接環構造複雜，不正確使用會令其受損。
- 請選用適當的三腳架連接座支撐此鏡頭，否則會令其倒下。

### 部件說明(P.2)

- ① 自動對焦功能鍵
- ② 嗶聲開關
- ③ 自動對焦功能設定切換鍵
- ④ 預置對焦鍵(尼康：記憶設定鍵)
- ⑤ 對焦環

- ⑥ 距離刻度
- ⑦ 鏡頭接合指標
- ⑧ 接環
- ⑨ 對焦模式選擇按鈕
- ⑩ 對焦限定
- ⑪ 防震開關鈕
- ⑫ 選擇模式按鈕
- ⑬ 三腳架連接座
- ⑭ 鎖定開啟/關閉鍵
- ⑮ 濾鏡支架
- ⑯ 遮光罩

### 只適合尼康接環鏡頭

此鏡頭設有電磁光圈機械裝置，與尼康自動對焦鏡頭裏的 E-type 機械裝置擁有相同規格，可適配表(A)內的相機。(標示★的型號需載有相機韌體之最新版本以確保能以兼容。)

- 不兼容菲林單鏡反光相機。
- 在表(B)內的相機不能使用這鏡頭。
- 不在表(A)和表(B)內的相機型號，請參閱相機的使用說明書查看是否兼容 E-type 鏡頭。



## (A)

D5, D4S, Df, D810, D810A, D750, D610,  
D500, D7200, D7100, D5500, D5300, D5200,  
D5100, D5000, D3400, D3300, D3200,  
D3100

★ D4, D3X, D3S, D3, D800, D800E, D700,  
D600, D300S, D300, D7000

## (B)

D2XS, D2X, D2HS, D2H, D1X, D1H, D1, D200,  
D100, D90, D80, D70S, D70, D60, D50, D40X,  
D40, D3000

## 安裝鏡頭

鏡頭安裝到機身後，便可自動正常操作，資料可參閱相機說明書。

- 接環上有多個電子接點及配接器，請保持接點清潔，確保接駁正確。

## 設定曝光模式

本適馬鏡接合相機後，均可配合所需作全自動程序對焦操作。有關詳情，請查閱相機使用指南。

## 對焦

自動對焦操作，將鏡身上對焦鈕設定為 **AF** 位置。  
P.3-(1)

若閣下欲手動調較焦距，這可將鏡身上對焦鈕設定為 **MF** 位置，繼而轉動對焦環作焦距調較。  
P.3-(2)

- 對焦模式的更改和設定，請參閱相機操作手冊。
- 在手動對焦模式下使用本鏡頭。最好先在觀景器內觀看對焦是否準確。原因在溫度差異極大時，鏡頭內的鏡片可能會擴張和收縮，導致焦點偏移。適馬鏡頭的無限遠焦點已預先作出相應配合。

本鏡頭可在自動對焦模式下進行手動對焦。只要把相機設定在 **(ONE-SHOT) (AF-S)** 單張自動對焦模式，你便可半按快門鈕，在鏡頭自動對焦後再以人手調整焦點。

除此之外，在自動對焦工作環境下，轉動鏡頭對焦環便可運用此鏡的[全時手動對焦功能] **(Manual Override)**。選擇全時手動對焦功能，請設定鏡頭上的對焦模式選擇按鈕至“**MO**”位置。  
P.3-(3)

- 運用另購置的 USB Dock 及其專用軟件“SIGMA Optimization Pro”，可選擇全時手動對焦功能之開關；同時可調整對焦環的轉動次數以操控全時手動對焦功能。查詢更多有關資訊，請參閱“SIGMA Optimization Pro”的“幫助”菜單。

## 對焦限定鈕

本鏡頭使用對焦限定功能以限制 AF 自動對焦範圍 P.3-(4)。此功能有以下 3 個選項。

- 全範圍(FULL)(3.5m~∞) ● 10m~∞ ● 3.5m~10m

## 自動對焦功能的設定

視乎自動對焦功能設定切換鍵③的位置，可以改變自動對焦功能鍵①的功能。

- ① 自動對焦功能鍵
- ② 嗶聲開關
- ③ 自動對焦功能設定切換鍵
- ④ 預置對焦鍵(尼康：記憶設定鍵)

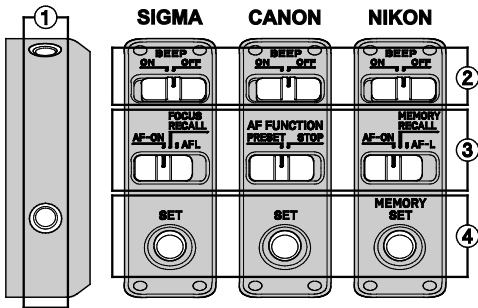

### AF-ON 功能(只適合適馬和尼康)

當自動對焦功能設定切換鍵是設置為如下的設定，便可以按自動對焦功能鍵來操控自動對焦。

③	SIGMA	AF-ON
	NIKON	AF-ON

### 自動對焦鎖定(自動對焦暫停)功能

當自動對焦功能設定切換鍵是設置為如下的設定來操作自動對焦時，可以按自動對焦功能鍵來取消自動對焦。

③	SIGMA	AFL
	CANON	STOP
	NIKON	AF-L

### 預設對焦(召回記憶)功能

這功能可以召回之前設定好的對焦位置，讓攝影師一瞬間便得以返回既定的對焦位置。

③	SIGMA	FOCUS RECALL
	CANON	PRESET
	NIKON	MEMORY RECALL

### 預設對焦位置

設定對焦點於所需位置及按預設對焦(記憶設定)鍵。

- 不管自動對焦功能設定切換鍵是設置在那一位置，也可以設定對焦點。
- 如果嗶聲開關②是開啟，鏡頭會發出一聲嗶響。

### 召回對焦位置

按自動對焦功能鍵可以返回既定的對焦位置。

- 如果嗶聲開關②是開啟，鏡頭會發出兩聲嗶響。

### 有關OS(防震系統)之特點

此鏡頭的 OS 防震系統能減低或消除相機在拍攝

中因輕微震動而導致圖像質量模糊。

設定 OS 鈕至模式 **1** (P.3-(5))，按下快門釋放鈕一半取焦，在影像清晰後，便可全按快門釋放鈕拍照(當按下快門釋放鈕一半取焦時，鏡體內置 OS 系統約以 1 秒時間作探測)。

模式 **2**，偵測相機水平震動及預測以正面而來的被攝體，以獲清晰的影像。

- OS 防震系統是為手持鏡頭拍攝而設計，以下情況此功能或效果不佳。
  - 在行駛中的交通工具上抓拍。
  - 處搖動不定的地方上進行抓拍。
- 請別要在以下情況使用 OS 防震系統。
  - 當鏡頭裝置在腳架上
  - B 快門(長時間曝光)
- 鏡頭 OS 防震功能的運作，全依賴相機的電能提供，故相機在配用此鏡及啟動防震功能一起使用時，機身的電能消耗量比平常消耗為高，為節省電能，請關閉 **OFF** 防震功能在不需使用防震時。
- 將鏡頭配上機身或卸除時，務必將防震鈕處 **OFF** 關閉位置。
- 當觸動快門釋放鈕後，光學穩定防震裝置即時操作，約和曝光值在機內顯示時間相同，在此

期間切勿將鏡頭移除或卸除機身電池，此可導致鏡內 OS 防震裝置損壞。

- 若關閉相機電源或停用光學穩定防震裝置時，鏡體或會發出 啲、啲 聲響，此不是聲響並不是故障問題。

## 選擇模式按鈕

---

使用 USB 連接槽及特設軟件 SIGMA Optimization Pro，可自定義自動對焦速度、OS 防震效果及對焦鎖定範圍，而設定更可儲存於選擇模式按鈕。請參考 SIGMA Optimization Pro 的“幫助”菜單以獲取更多資訊。

- 一般情況下，請關掉選擇模式按鈕，如開啓選擇模式按鈕，或設定為 **C1** 或 **C2**，對焦鎖定將不能操作。P.3-(6)
- 每款不同卡口的鏡頭均特備各自的 USB 連接槽，不同卡口的 USB 連接槽只適用於其指定鏡頭。
- 可由以下網站免費下載 SIGMA Optimization Pro：  
<http://www.sigma-global.com/download/>

## 腳架連接座

---

此鏡附上腳架連接座，當放鬆架座旁的鎖鈕，鏡頭可隨機體自由轉動或作水平式、垂直取宗拍攝 P.3-(7)

### 鎖定開啟/關閉鍵

依據不同拍攝條件，可以開啟或關閉鎖定。

P.4-(8) **ON** -使用鎖定 **OFF** -不使用鎖定

- 另購置的鏡頭腳座，三腳架連接座 **TS-81**，讓鏡頭適配 **Arca Swiss** 快拆底板和夾鉗。

## 遠攝增距鏡

---

此鏡頭可配合 1.4 倍(700mm F5.6 AF)的適馬 TC-1401 遠攝增距鏡，或 2 倍(1000mm F8 MF)的適馬 TC-2001 遠攝增距鏡一起使用，成為高倍超遠攝鏡頭。

- 表列上的鏡頭，不可配用其他品牌的增距鏡。
- 而當適馬 TC-2001 遠攝增距鏡接駁的相機可以用 F8 光圈來自動對焦的話，這遠攝增距鏡便具備自動對焦功能(詳情請參閱相機使用手冊)。
- 若相機 AF 自動對焦模式設於“對比式”對焦時，

實時取景對焦功能可同時執行。

## 遮光罩

---

隨鏡附送裝卸式遮光罩，這遮光罩能幫助防止從畫面外進來的強光所產生之耀光及被鬼影化的影像。接上遮光罩後，請鎖緊轉鈕以固定遮光罩的位置。 P.4-(9)

- 將遮光罩從鏡頭上卸下，將其以倒置方式插入鏡頭前端插入遮光罩，然後以遮光罩上的鎖鈕固定光罩於鏡端上，完成後便可收納回儲存鏡袋中。

## 肩帶

---

請如圖(P.4-(10))所描述安裝肩帶於兩個吊環上。

## 濾鏡

---

在鏡頭前端不能安裝傳統濾鏡，需要使用專屬濾鏡支架和 46mm 濾鏡。

### 移除濾鏡

WR 保護濾光鏡片是置入濾鏡支架為標準。以逆時針方向轉動濾鏡支架固定鈕及拉出濾鏡支架，

再逆時針方向轉動濾鏡，便可從濾鏡支架除下濾鏡。 P.4-(11)

### 安裝濾鏡

順時針方向轉動濾鏡支架的固定鈕，及插入濾鏡支架。 P.4-(12)

- 鏡頭是被設計成以安裝濾鏡至鏡頭組件來發揮最佳效能。如果濾鏡不安裝在鏡頭內，照片質素會有所下降。請常常在鏡頭組件內使用濾鏡。
- 此鏡頭容許使用其他 46mm 濾鏡。但是如濾鏡厚度超過 5.5mm (不包括螺紋)；又或直徑超過 49mm，便不能使用。
- 如欲使用偏振光濾鏡，有另購置配件 WR CPL RCP-11 提供。
- 為保護前方鏡片，有另購置配件 WR 保護鏡片 LPT-11 提供。

## 保養及存放

---

- 應避免撞擊或直接置放在酷熱、極冷或潮濕的環境下。
- 如果要長期存放，宜選擇陰涼乾爽及通風良好的地方。為了保護鏡頭的加膜層，宜遠離防蟲

丸或防蟲丸發出氣體的地方。

- 鏡片上的污垢或指紋可用柔軟微濕的鏡頭布或鏡頭紙清潔，惟切勿用溶劑、苯或其他有機清潔劑。
- 雖然此鏡頭得益於防塵及防水濺的結構，可於細雨下使用，但並不是完全防水的，請注意應避免大量的水濺在鏡頭上，特別在水邊的地方時使用，如內部機械、鏡片或電子零件等受水濕而損壞，一般也難以維修。
- 溫度突變可能會令鏡頭表面凝結霧氣或水點，因此在天氣寒冷時進入暖和的室內環境，最好將鏡頭放在鏡頭袋內，直至鏡頭溫度接近室溫為止。

## 規格

鏡頭結構	11 - 16
視角	5°
最細光圈	32
最近對焦距離	3.5m
放大倍率	1:6.5
濾鏡口徑	46mm
體積直徑 x 長度	144.8 x 380.3mm
重量	3,310g

體積及重量已包括適馬接環在內。

- APO 鏡頭所使用的是 SLD 超低色散玻璃，這種材質因為在製造特性上的原故使之多少會含有一些氣泡，有的氣泡因被前側鏡片放大而能夠看見，但這並非異常，對鏡頭的光學性能也絲毫沒有影響。
- 鏡頭所使用之玻璃材料，絕無有害環境之鉛及砷等物。

### 只适用于中国 产品中有毒物质的名称及含量

		有害物質					
部件名稱		鉛 (Pb)	汞 (Hg)	鎘 (Cd)	六價鉻 (Cr(VI))	多溴聯苯 (PBB)	多溴二苯醚 (PBDE)
10	外壳 (金属部件)	×	○	○	○	○	○
	外壳 (树脂部件)	○	○	○	○	○	○
	基板部件	×	○	○	○	○	○
	光学部件	○	○	○	○	○	○
	机械部件	○	○	○	○	○	○

备注	<p>本表格依据 SJ/T 11364 的规定编制。</p> <p>○：表示该有害物质在该部件所有均质材料中的含量均在 GB/T 26572 规定的限量要求以下。</p> <p>×：表示该有害物质至少在该部件的某一均质材料中的含量超出 GB/T 26572 规定的限量要求。</p>
10 5	<p>10 或 5 图形含义：此标识是适用于在中国境内销售的电子讯息产品的环保使用期限。</p> <p>此产品使用者只要遵守安全和使用上的注意事项，从生产之日起的十年或五年期间不会对环境造成污染，也不会对人身和财产造成重大影响。</p>

## 한국어

시그마 렌즈를 구입해주셔서 대단히 감사합니다. 본 설명서를 읽으신 후, 렌즈의 기능, 조작 취급상의 주의점을 정확하게 이해하여 사용해 주시길 바랍니다. 또한 본 설명서는 각 카메라 마운트별 공용설명서로 되어 있으며 렌즈항목마다 사용하시는 해당 카메라의 취급설명서와 함께 참고하시길 바랍니다.

### 안전을 위한 주의사항

- 렌즈를 장착한 후 뷰 파인더를 통해 직접 태양빛을 보지 마십시오. 그렇게 할 경우, 눈에 손상을 입거나 시력을 잃을 수 있습니다.
- 렌즈를 통해 태양빛을 보지 마십시오. 그렇지 않으면 시력을 잃을 수 있습니다.
- 렌즈를 통해 태양을 바라보지 마시기 바랍니다. 강한 태양광이 렌즈에 들어오면 빛이 집중되어 화재가 발생할 수 있습니다.
- 렌즈의 마운트 부분은 복잡한 구조로 되어 있습니다. 잘못 사용할 경우 손상을 입을 수도 있습니다.
- 초 망원 렌즈를 장착할 수 있는 튼튼한 트라이포드를 선택하십시오. 약한 트라이포드를 사용할 경우 렌즈가 추락할 위험이 있습니다.

## 각부의 명칭 (P.2)

- ① AF 기능 버튼
- ② BEEP(사운드) 스위치
- ③ AF 기능 세팅 스위치
- ④ 초점 프리셋 버튼(NIKON: 메모리 설정 버튼)
- ⑤ 포커스 링
- ⑥ 거리표시
- ⑦ 지표선
- ⑧ 마운트
- ⑨ 포커스 모드 전환스위치
- ⑩ 포커스 제한 장치
- ⑪ OS 스위치
- ⑫ 사용자 정의 모드 스위치
- ⑬ 트라이포드 소켓
- ⑭ 클릭 스톱 ON/OFF 스위치
- ⑮ 필터 홀더
- ⑯ 렌즈 후드

### NIKON 마운트용

이 렌즈는 Nikon AF 렌즈의 E-타입 메커니즘과 동일한 사양인 전자 조리개 메커니즘을 탑재하였습니다. Table (A) 에 표시된 카메라와 호환이 가능합니다. (★ 표시가 있는 모델은 호환성을 보장하기 위해,

최신 버전으로 카메라 펌웨어를 업데이트 하시기 바랍니다.)

- 필름 일안 리플렉스 카메라와 호환되지 않습니다.
- Table (B)에 표시된 카메라와 호환되지 않습니다.
- Table (A) 또는 Table (B)에 없는 모델의 경우, 카메라 사용 설명서를 참조하시어 E-타입 렌즈와의 호환성을 확인하시기 바랍니다.

### (A)

D5, D4S, Df, D810, D810A, D750, D610, D500, D7200, D7100, D5500, D5300, D5200, D5100, D5000, D3400, D3300, D3200, D3100

★ D4, D3X, D3S, D3, D800, D800E, D700, D600, D300S, D300, D7000

### (B)

D2XS, D2X, D2HS, D2H, D1X, D1H, D1, D200, D100, D90, D80, D70S, D70, D60, D50, D40X, D40, D3000

## 렌즈의 장착방법

카메라에 장착, 착탈방법은 사용하시는 카메라 제조사의 렌즈군과 동일하므로 카메라 사용설명서를 참고하시기 바랍니다.

- 마운트 면에는 조리개 연동용, AF 연동용 장치 및

전기 접점 등이 있습니다. 상처 및 오염에 의하여 오작동 및 고장의 원인이 되므로 주의 바랍니다.

## 조리개 설정

조리개 설정방법은 소지하고 계신 카메라 제조사의 렌즈군과 동일하므로 카메라 사용설명서를 참고하시기 바랍니다.

## 초점

오토 포커스 작동을 위해서는 렌즈의 포커스 모드 스위치를 “AF” 모드로 설정하시기 바랍니다. P.3-(1)

포커스를 수동으로 설정하시기를 원하실 경우, 렌즈의 포커스 모드 스위치를 “M” 모드로 설정하시면 포커스 링을 돌려 초점 조정이 가능합니다. P.3-(2)

- 카메라의 포커싱 모드를 변경하기 위해서는 카메라 사용 설명서를 참조하시기 바랍니다.
- 포커스링이 ∞ (무한대)의 위치에서도 원거리에 초점이 맞지 않을 수도 있으므로 파인더를 확인하면서 촬영하여 주십시오

이 렌즈는 AF 에 설정된 상태에서 매뉴얼로 핀트 보정이 가능합니다. 카메라를 ONE SHOT 오토 포커스 에 설정하여, 합정 후, 셔터 버튼을 반 셔터



상태에서 포커스 링을 돌려 핀트를 맞춥니다.

또한 이 렌즈는 오토포커싱 작동 시 포커스 링을 움직이므로써 [풀 타임 MF 기능] (**Manual Override**)을 제공합니다. 풀 타임 MF 기능을 사용하기 위해서 렌즈에 있는 초점 모드 스위치를 “MO” 위치로 설정합니다. P.3-(3)

- SIGMA USB DOCK(별도판매)과 전용 소프트웨어인 “SIGMA Optimization Pro”를 사용하여 풀 타임 MF 기능의 ON/OFF 를 할 수 있습니다. 또한 풀 타임 MF 기능에서 사용되는 포커스 링의 움직임 정도를 설정할 수 있습니다. 더 자세한 내용은 SIGMA Optimization Pro 의 “도움말”을 참고하시기 바랍니다.

### 초점 제한 스위치

이 렌즈는 AF 범위를 제한할 수 있는 초점 제한 스위치가 있습니다 P.3-(4). 아래의 세가지 모드를 선택할 수 있습니다.

- FULL (3.5m ~ ∞)      ●10m ~ ∞      ●3.5m ~ 10m

### AF기능 설정

AF 기능 설정 스위치 ③의 위치에 따라 AF 기능 버튼 ①의 기능을 변경할 수 있습니다.

- ① AF 기능 버튼
- ② BEEP(사운드) 스위치
- ③ AF 기능 세팅 스위치
- ④ 초점 프리셋 버튼(NIKON: 메모리 설정 버튼)

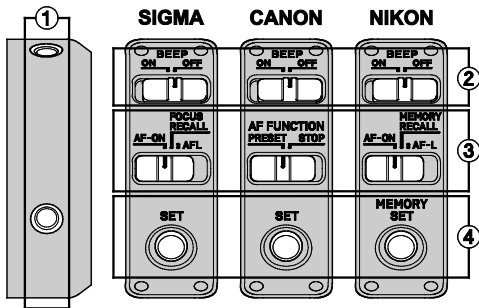

**AF-ON 기능 (SIGMA, NIKON 만 가능)**

AF 기능 설정 스위치가 다음과 같을 경우 AF 기능 버튼을 눌러 오토포커스를 작동할 수 있습니다.

③	SIGMA	<b>AF-ON</b>
	NIKON	<b>AF-ON</b>

**AF 락(AF 스톱) 기능**

AF 기능 설정 스위치가 다음과 같을 경우 AF 기능

버튼을 눌러 오토포커스 작동을 취소할 수 있습니다.

③	SIGMA	AFL
	CANON	STOP
	NIKON	AF-L

### 초점 프리셋(메모리 불러오기) 기능

이 기능을 통해 이전에 설정한 초점 위치를 불러올 수 있습니다. 이 기능은 포토프래머들이 고정된 (설정된) 초점 위치를 바로 사용할 수 있도록 합니다.

③	SIGMA	FOCUS RECALL
	CANON	PRESET
	NIKON	MEMORY RECALL

### 초점 위치 프리셋

초점 위치를 원하는대로 맞추고 초점 프리셋(메모리 설정)버튼을 누릅니다.

- AF 기능 설정 스위치 위치의 초점 위치에 상관없이 설정할 수 있습니다.
- BEEP(사운드) 스위치 ②가 켜져 있을 경우 한번의 BEEP(사운드)가 울립니다.

### 초점 위치 불러오기

AF 기능 버튼을 눌러 고정된 초점위치로 되돌릴 수 있습니다.

- BEEP(사운드) 스위치 ②가 켜져 있을 경우 두 번의 BEEP(사운드)가 울립니다.

## OS (OPTICAL STABILIZER) 특징

OS (Optical Stabilizer) 렌즈는 카메라의 흔들림에 의해 나타나는 이미지 흐림 현상을 효과적으로 보정해 줍니다.

OS (Optical Stabilizer) 스위치를 **Mode 1 (P.3-(5))** 에 놓습니다. 반 셔터를 누르고 뷰 파인더의 이미지가 안정적인지 확인을 한 후 촬영을 합니다. (반 셔터를 누른 후, 안정적인 이미지를 연출하는 데에는 약 1 초가 소요됩니다.)

**Mode 2** 는 수직으로의 카메라 흔들림을 감지해 흔들림을 보정해 줍니다. 카메라에 대해 수평으로 움직이는 피사체에 효과적 입니다.

- OS 의 흔들림 보정 기능은 손으로 잡고 촬영을 할 때 효과적 입니다. 다음의 조건에서 OS 는 적절하게 작동하지 않을 수 있습니다.
  - 움직이는 자동차에서 촬영
  - 카메라의 움직임이나 흔들림이 상당히 클 때
- 다음의 상황에서는 OS 를 사용하지 마십시오.
  - 렌즈를 트라이포드에 장착해 사용할 때.
  - 벌브 촬영 시 (노출시간이 길 때).
- OS 기능은 카메라 전원으로 작동됩니다. 카메라에 OS 렌즈를 장착해 OS 기능이 활성화 되어 있는 경우, 동일한 카메라에 전통적인 렌즈를 장착했을

때보다 촬영 가능 시간이 줄어들 것입니다. OS 기능을 사용하지 않을 때에는, 배터리의 소모를 줄이기 위해 OS 스위치를 **OFF** 로 해 주시기 바랍니다.

- 카메라에 렌즈를 장착하기 전에, OS 스위치가 **OFF** 위치에 있는지 확인해 주시기 바랍니다.
- 노출계에 노출 값이 표시되는 한 셔터 버튼을 누른 후에도 OS 기능은 계속 작동합니다. OS 기능이 작동하는 동안에는 절대로 렌즈를 분리하거나 카메라의 배터리를 분리하지 마십시오. 그렇게 할 경우 렌즈에 손상을 줄 수 있습니다.
- OS 기능이 작동하는 동안 카메라 전원이 꺼지거나 렌즈가 분리될 경우 렌즈에서는 소음이 발생할 수 있으나 오작동은 아닙니다.

## 사용자 정의 모드 스위치

---

USB DOCK(별도 판매) 그리고 전용 소프트웨어인, SIGMA Optimization Pro, 를 사용하면서, AF 속도, OS 효과 그리고 렌즈의 포커스 리미터 범위를 사용자정의로 할 수 있으며, 설정은 사용자 정의 스위치로 저장 할 수 있습니다. SIGMA Optimization Pro “도움” 메뉴로 더 많은 정보를 확인 할 수 있습니다.

- 정기적인 사용을 위해, 사용자 정의 모드

스위치를 끄시기 바랍니다. 사용자 정의 모드가 켜진 상태나 **C1** 혹은 **C2** 의 설정일 때는 포커스 리미터 스위치가 작동을 하지 않습니다. P.3-(6)

- USB DOCK 은 각각의 마운트에 사용 될 수 있습니다. 당신의 렌즈 마운트에 상응하는 USB DOCK 을 사용하시기 바랍니다. 다른 마운트를 USB DOCK 에 사용할 수 없습니다.
- SIGMA Optimization Pro 는 다음의 웹사이트를 통해 무료로 다운 받을 수 있습니다:  
<http://www.sigma-global.com/download/>

## 트라이포드 소켓과 렌즈 고정부

---

이 렌즈에는 트라이포드 소켓이 들어 있습니다. 렌즈 고정부의 락 장치를 느슨하게 할 때, 렌즈와 카메라는 수평 또는 수직으로 P.3-(7) 자유롭게 돌릴 수 있습니다.

### 클릭 스톱 ON/OFF 스위치

촬영 환경에 따라 클릭 스톱을 ON 또는 OFF 로 바꿀 수 있습니다. P.4-(8)

**ON** -클릭 스톱 사용    **OFF** -클릭 스톱 미사용

- 옵션 제품인 TRIPOD SOCKET TS-81 을 사용하면 Arca Swiss 퀵 릴리즈 플레이트 및 클램프와 호환됩니다.

## 텔레 컨버터에 대하여

이 렌즈는 SIGMA 텔레 컨버터 TC-1401 또는 SIGMA 텔레 컨버터 TC-2001 을 사용함으로써 각각 1.4 배(700mm F5.6 AF) 또는 2 배(1000mm F8 MF)의 고배율 망원 렌즈로 사용이 가능합니다.

- 위에 언급된 텔레 컨버터 이외의 것은 사용하지 마십시오.
- 카메라에 SIGMA 텔레 컨버터 TC-2001 을 사용할 때 F8 에서 AF 기능이 호환되며 AF 를 사용한 촬영이 가능합니다. 자세한 정보는 카메라 바디의 사용자 매뉴얼을 참고하시기 바랍니다.
- 카메라에 'contrast detect' AF 모드가 있으면 라이브 뷰를 통해 오토 포커스를 사용할 수 있습니다.

## 렌즈 후드

렌즈와 함께 전용 후드가 제공됩니다. 이 렌즈 후드는 이미지 밖으로부터 들어오는 빛 때문에 발생하는 플레어와 고스트를 방지합니다. 후드를 결합한 후 노브를 사용해 후드를 고정합니다. P.4-(9)

- 렌즈와 후드를 보관 케이스에 넣기 위해 후드를 먼저 제거하시고 거꾸로 뒤집어서 렌즈 위에 끼우시기 바랍니다.

## 솔더 스트랩

아래 그림 (P.4-(10)) 과 같이 두 곳의 홈에 어깨 끈을 맵니다..

## 필터 사용

렌즈 바디 전면에 일반적인 필터를 장착하는 것이 불가능합니다. 필요 시 전용 필터 홀더와 46mm 필터를 사용하시기 바랍니다.

## 필터 제거

렌즈 내부에 WR-PROTECTOR 필터가 기본적으로 장착되어 있습니다. 필터 홀더로부터 필터를 제거하려면 필터 홀더 픽싱 노브를 반 시계방향으로 돌려준 뒤 필터 홀더를 잡아 올립니다. 이후 필터를 반 시계 방향으로 돌려줍니다. P.4-(11)

## 필터 삽입

필터 홀더의 픽싱 노브를 시계방향으로 돌려주어 필터 홀더를 삽입합니다. P.4-(12)

- 이 렌즈는 렌즈 내부에 장착된 필터와 함께 사용 시 최상의 광학성능을 제공할 수 있도록 설계되었습니다. 렌즈 내부에 필터를 장착하지 않았다면 사진의 품질이 떨어지게 됩니다. 항상 렌즈에 필터를 장착하여 사용하시기 바랍니다.

- 다른 46mm 필터를 사용하는 것은 가능합니다. 그러나 필터의 두께가 5.5mm 이상인 경우(나사산 제외) 또는 직경이 49mm 인 경우에는 사용할 수 없습니다.
- 편광필터 사용을 원한다면 옵션 액세서리인 WR-CIRCULAR PL RCP-11 필터를 사용할 수 있습니다.
- 렌즈의 앞 부분을 보호하기 위해서 옵션 액세서리인 WR-PROTECTOR LPT-11 제품을 사용할 수 있습니다.

## 관리, 취급상의 주의

- 습기는 곰팡이 및 산화의 원인이 됩니다. 장기간 사용하지 않을 경우 건조제와 함께 밀봉가능한 용기에 넣어 보관하여 주십시오. 나프탈렌 등 방충제가 있는 곳에서 함께 보관하지 말아 주십시오.
- 렌즈 면을 직접 손으로 만지지 말아 주십시오. 먼지 및 오염시에는 에어블로어 및 렌즈블러시로 청소하여 주십시오. 지문 등은 시판하고 있는 렌즈클리너 액과 렌즈클리닝 페이퍼로 가볍게 닦아 주십시오. 다른 유기용제로는 절대 렌즈청소를 금합니다.
- 이 렌즈는 먼지와 물 튀김 방지 처리가 된 렌즈입니다. 따라서 이런 구조는 가벼운 비가 오는 날에도 촬영을 가능하게 하지만 방수와 같은 기능은 아닙니다. 물 가까이에서 사용 시 많은 양의 물이 렌즈에 튀기지 않도록 조심하시기 바랍니다.

내부 부품이나 전기적 구조가 물에 의해 손상을 입게 되면 수리가 매우 어려워질 수 있습니다.

- 급격한 온도 변화에 의해 렌즈 내부에 물방울이 발생하므로 차가운 외부에서 따뜻한 실내로 이동 시에는 케이스 및 비닐봉투에 넣어 주위온도에 맞추어 사용하시기 바랍니다.

## 제품 사양

렌즈구성 (군-매)	11 - 16
화 각	5°
최소조리개	32
최단촬영거리	3.5m
최대촬영 배율	1:6.5
필터사이즈	46mm
최대경 x 길이	144.8 x 380.3mm
무 게	3,310g

크기와 무게는 시그마 마운트 기준.

- APO 렌즈는 특수 저 분산 렌즈를 사용합니다. 이 특수 렌즈에는 일반적으로 작은 공기 방울이 생성되기도 하지만 이는 렌즈의 광학 성능에는 어떠한 영향도 미치지 않습니다.
- 이 렌즈에 사용된 원자재는 환경적으로 유독한 납이나 비소를 함유하고 있지 않습니다.

Благодарим вас за выбор продукции фирмы Sigma. Чтобы получить максимум от вашего объектива Sigma, пожалуйста, прочитайте инструкцию перед началом работы.

### PRECAUÇÕES DE SEGURANÇA

- После установки объектива не смотрите на солнце через видоискатель. Это может повлечь временную или постоянную потерю зрения.
- Не смотрите на солнце через объектив фотокамеры; это может повлечь потерю зрения.
- Не смотрите на солнце через объектив. Если сильный солнечный свет попадет на линзу объектива, то это может привести к возгоранию.
- Байонетное крепление объектива является составной частью. Ненадлежащее использование может повлечь повреждение.
- Используйте надёжный штатив, способный удерживать данный объектив. Использование недостаточно надёжного штатива может стать причиной падения объектива.

### DESCRIPTION OF THE PARTS (стр.2)

- ① Кнопка режимов AF
- ② Включение звукового сигнала

- ③ Переключатель режимов AF
- ④ Предустановленный фокус (NIKON: кнопка памяти AF)
- ⑤ Фокусирующее кольцо
- ⑥ Шкала расстояний
- ⑦ Линия дистанции фокусировки и фокусного расстояния.
- ⑧ Байонет
- ⑨ Переключатель режимов фокусировки
- ⑩ Ограничитель дистанции фокусировки
- ⑪ Переключатель режима стабилизации (OS)
- ⑫ Переключатель пользовательских режимов
- ⑬ Площадка под штатив.
- ⑭ Переключатель Защелки Кронштейна Для Крепления Штатива
- ⑮ Держатель фильтра
- ⑯ Бленда

### ДЛЯ БАЙОНЕТА НИКОН

Объектив имеет электромагнитный механизм диафрагмы, соответствующий спецификации объективов Nikon E. Данный объектив совместим с камерами, перечисленными в таблице (A) (камеры, отмеченные ★ требуют обновления программного обеспечения для гарантированной совместимости).

- Объектив несовместим с плёночными зеркальными камерами.
- Объектив несовместим с камерами, перечисленными

в таблице (В).

- Обратитесь к инструкции камеры, чтобы определить совместимость объектива с камерами, не перечисленными в таблицах (А) или (В).

### (А)

D5, D4S, Df, D810, D810A, D750, D610, D500, D7200, D7100, D5500, D5300, D5200, D5100, D5000, D3400, D3300, D3200, D3100

★ D4, D3X, D3S, D3, D800, D800E, D700, D600, D300S, D300, D7000

### (В)

D2XS, D2X, D2HS, D2H, D1X, D1H, D1, D200, D100, D90, D80, D70S, D70, D60, D50, D40X, D40, D3000

## КРЕПЛЕНИЕ К КАМЕРЕ

Когда объектив Sigma установлен на камере, он автоматически начинает работать как обычный/родной (штатный) объектив.

- На поверхности байонета находятся механизмы и электрические контакты. Просим вас содержать их в чистоте, чтобы быть уверенными в правильной работе объектива. Во избежание повреждений механизмов и контактов, проверяйте, что вы ставите объектив его передним концом вниз, во время смены объектива.

## УСТАНОВКА РЕЖИМА ОТРАБОТКИ ЭКСПОЗИЦИИ

Когда объектив Sigma установлен на камере, он автоматически начинает работать как обычный/родной (штатный) объектив (См. инструкцию к камере).

## ФОКУСИРОВКА

Чтобы работать в режиме автофокусировки, установите переключатель режимов фокусировки в положение AF. стр.3-(1)

Для фокусировки в ручном режиме – передвиньте переключатель режимов фокусировки в положение M. Теперь вы можете фокусироваться, вращая фокусировочное кольцо. стр.3-(2)

- За более полной информацией обратитесь к инструкции к вашей камере.
- Во избежание поломки механизма автоматической фокусировки, не вращайте кольцо фокусировки при работе в режиме автоматической фокусировки.

Этот объектив также позволяет фокусироваться вручную в режиме «AF». Для этого камера должна находиться в режиме однокадровой съёмки. Чтобы сфокусироваться вручную надо дождаться пока закончиться процесс автофокусировки, в момент полу прижатия кнопки спуска затвора.

Также объектив имеет функцию постоянного доступа к ручной фокусировке [Full-time MF function] (Manual Override), вращением кольца фокусировки в режиме автофокуса. Для получения непрерывного доступа к ручной фокусировке установите переключатель на корпусе объектива в положение "MO". стр.3-(3)

- Вы можете самостоятельно включить/выключить режим Full-time MF, а также отрегулировать величину хода кольца фокусировки с помощью USB-док станции (поставляется отдельно) и программного обеспечения "SIGMA Optimization Pro". За дополнительной информацией обратитесь к пункту «Помощь» программы "SIGMA Optimization Pro".

## ОГРАНИЧИТЕЛЬ ДИСТАНЦИИ ФОКУСИРОВКИ

Объектив снабжён ограничителем дистанции фокусировки, который позволяет лимитировать диапазон фокусировки в автофокусном режиме. Возможен выбор трёх режимов. стр.3-(4)

- Полный (FULL) (3.5м ~ ∞)
- 10м ~ ∞
- 3.5 ~ 10м

## НАСТРОЙКА КНОПКИ РЕЖИМОВ АВТОФОКУСА

Переключателем ③ можно менять функциональность кнопки AF ①.

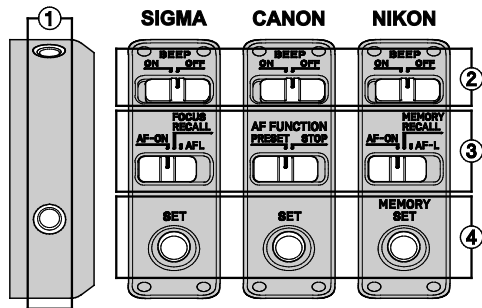

- ① Кнопка режимов AF
- ② Включение звукового сигнала
- ③ Переключатель режимов AF
- ④ Предустановленный фокус (NIKON: кнопка памяти AF)

## РЕЖИМ AF-ON (только для SIGMA и NIKON)

Можно управлять автофокусом, если переключатель режимов AF установлен в положение:

③	SIGMA	AF-ON
	NIKON	AF-ON

## БЛОКИРОВКА АВТОФОКУСИРОВКИ AF LOCK (AF STOP)

Можно сбросить зафиксированный системой автофокуса точку фокусировки нажатием кнопки ①,



если переключатель ③ находится в положении:

③	SIGMA	AFL
	CANON	STOP
	NIKON	AF-L

### ПРЕДУСТАНОВЛЕННЫЙ ФОКУС (ВЫЗОВ ИЗ ПАМЯТИ)

Можно вернуть ранее зафиксированную точку фокусировки. Это дает фотографу возможность мгновенно вернуться к запомненной ранее точке фокусировки.

③	SIGMA	FOCUS RECALL
	CANON	PRESET
	NIKON	MEMORY RECALL

### ПОЛОЖЕНИЕ КНОПКИ ④

Выберите желаемую точку фокусировки и нажмите кнопку ④.

- Положение точки фокусировки можно выбирать независимо от положения переключателя ③
- Если включен звуковой сигнал ②, то послышится подтверждающий звук.

### ВЫЗОВ ТОЧКИ ФОКУСИРОВКИ ИЗ ПАМЯТИ

Нажмите кнопку ①.

- Если включен звуковой сигнал ②, то послышится двойной подтверждающий звук.

### ВОЗМОЖНОСТИ ОПТИЧЕСКОГО СТАБИЛИЗАТОРА (OS)

Объектив снабжен Оптическим Стабилизатором (OS) для

эффективного устранения смазывания изображения, возникающего вследствие сотрясений камеры.

Установите переключатель режима стабилизации (OS) в положение "Mode 1". стр.3-(5)

Нажмите кнопку спуска затвора наполовину и убедитесь в том, что изображение стабилизировалось, затем нажмите кнопку спуска затвора. (Окончательная стабилизация изображения занимает приблизительно 1 секунду после нажатия кнопки спуска затвора наполовину).

В режиме стабилизации "Mode 2", определяются и компенсируются вертикальные сотрясения камеры. Этот режим эффективен для съёмки объектов, двигающихся горизонтальной плоскости относительно камеры.

- Компенсация сдвигов камеры оптическим стабилизатором эффективна при съёмке с рук. В ситуациях описанных ниже работа оптического стабилизатора может быть неудовлетворительной.
  - Съёмка с транспортного средства (например автомобиля)
  - В случае значительных сотрясений или сдвигов камеры.
- Не используйте оптическую стабилизацию в следующих случаях.
  - Если объектив закреплён на штативе.
  - При длинных выдержках.
- Оптический стабилизатор питается от камеры. При использовании камеры, на которую установлен объектив с включённым оптическим стабилизатором, время работы уменьшается, если сравнивать работу той же камеры с обычным объективом. Если нет

необходимости использовать оптический стабилизатор, переместите переключатель режима стабилизации в положение "OFF" (Выключен), что позволит избежать излишнего расхода энергии батарей.

- При установке или снятии объектива с камеры, убедитесь, что переключатель режима стабилизации находится в положение "OFF".
- Если вы прекратили удерживать кнопку спуска затвора в полунажатом положении, оптический стабилизатор продолжает свою работу до тех пор, пока дисплей фотокамеры отображает значени экспозиции. Во избежании повреждения объектива не извлекайте батарей из камеры и не снимайте с неё объектив, если оптический стабилизатор находится в рабочем режиме.
- Если питание камеры было выключено или объектив был снят с камеры во время работы оптического стабилизатора, объектив может издавать дребезжащий звук. Этот звук не является сигналом неисправности.

## **ПЕРЕКЛЮЧАТЕЛЬ ПОЛЬЗОВАТЕЛЬСКИХ РЕЖИМОВ**

Используя USB-док станцию (продается отдельно) и программное обеспечение SIGMA Optimization Pro вы можете самостоятельно осуществлять настройки скорости автофокуса, ограничителя зоны фокусировки (focus limiter) и оптического стабилизатора изображения (OS). Настройки объектива сохраняются переключателем пользовательских режимов (Custom Mode Switch). Для

получения информации о подключении станции к компьютеру и выполнении настроек объектива обращайтесь в раздел «Справка» программы SIGMA Optimization Pro.

- При повседневном использовании объектива держите переключатель пользовательских режимов выключенным. Переключатель ограничителя зоны фокусировки не функционирует если пользовательский режим включен и установлен с **C1** или **C2**. стр.3-(6)
- USB-док станция совместима только с определенным байонетом объектива. Пожалуйста, используйте станцию для настройки только тех объективов, для которых она предназначена (например, объективы с байонетом Canon, Nikon, Sigma и т.д.)
- Программу SIGMA Optimization Pro можно бесплатно загрузить с веб-сайта:  
<http://www.sigma-global.com/download/>

## **ШТАТИВНАЯ ПЛОЩАДКА И КРЕПЛЕНИЕ**

Объектив снабжён штативным креплением. При освобождении блокирующего винта на креплении, объектив с камерой может быть повернут для горизонтальной и вертикальной ориентации кадра стр.3-(7).

### **ПЕРЕКЛЮЧАТЕЛЬ ЗАЩЕЛКИ КРОНШТЕЙНА ДЛЯ КРЕПЛЕНИЯ ШТАТИВА**

В зависимости от условий съемки можно установить переключатель в положение ON или OFF. стр.4-(8)

**ON** -кронштейн защелкивается на объективе с шагом.  
**OFF**-объектив можно вращать внутри кронштейна свободно.

- Дополнительный кронштейн TS-81 позволяет закрепить объектив на штативах с площадкой типа Arca Swiss.

## **ФОТОГРАФИРОВАНИЕ С КОНВЕРТЕРАМИ**

---

При установке и использовании телеконвертеров SIGMA TELE CONVERTER TC-1401 or SIGMA TELE CONVERTER TC-2001 фокусное расстояние объектива увеличивается в 1.4x раза (700mm F5.6 AF) или в 2x раза (1000mm F8 MF) соответственно.

- Не используйте телеконвертеры сторонних производителей, данный объектив совместим только с оригинальными телеконвертерами Sigma.
- Если телеконвертер SIGMA TELE CONVERTER TC-2001 установлен на камеру, поддерживающую автофокусировку при F8, то возможна фотосъемка с автофокусировкой. Обратитесь к инструкции камеры для получения подробной информации.
- В режиме живого просмотра (Live View) возможно использование автофокусировки, если камера находится в режиме автофокусировки по методу контрастной детекции.

## **БЛЕНДА**

---

В комплекте поставки объектива есть бленда,

предназначенная для устранения засветок и переотражений ярких объектов за пределами снимка. Установите бленду на переднюю линзу объектива и закрутите стопорный винт стр.4-(9).

- для хранения бленду можно перевернуть.

## **НАПЛЕЧНЫЙ РЕМЕНЬ**

---

Присоедините ремень для переноски к хомутам как показано на рисунке стр.4-(10).

## **СВЕТОФИЛЬТР**

---

На переднюю линзу объектива установить круглый светофильтр невозможно. Необходимо использовать держатель фильтра, расположенный в хвостовой части объектива, и фильтр диаметром 46мм.

## **СМЕНА ФИЛЬТРА**

В держателе фильтра установлен как стандартный фильтр WR-PROTECTOR. Чтобы его заменить выньте держатель из объектива, сдвинув пальцем фиксатор против часовой стрелки. Затем выверните фильтр, вращая его против часовой стрелки. стр.4-(11)

## **УСТАНОВКА ФИЛЬТРА**

Сдвиньте пальцем фиксатор по часовой стрелке и вставьте держатель с фильтром. стр.4-(12)

- Оптические характеристики объектива рассчитаны с учетом использования фильтра, поэтому качество изображения снизится, если фильтр не устанавливать. Пожалуйста, держите всегда фильтр установленным в объектив.
- Возможно использование любых других фильтров с резьбой 46мм. Но, некоторые фильтры, имеющие ширину оправы более 5.5мм, или диаметр оправы более 49мм, не могут быть использованы с данным объективом.
- Поляризационный фильтр SIGMA WR-CIRCULAR PL RCP-11 можно приобрести дополнительно.
- Для защиты передней линзы рекомендуем приобрести фильтр SIGMA WR-PROTECTOR LPT-11.

## УХОД И ХРАНЕНИЕ.

- Не подвергайте объектив резким встряскам, резкому перепаду температур и воздействию повышенной влажности.
- Для стационарного хранения используйте прохладное сухое место, предпочтительно с хорошей вентиляцией. Во избежание повреждения просветления линз объектива храните его вдали от нафталина и др. антимолей.
- Не используйте растворитель, бензин и другие органические чистящие вещества, чтобы очистить линзовые элементы. Используйте мягкую влажную ткань для оптики.

- Конструкция объектива имеет пыле- и влагозащиту. Однако это не означает полную водонепроницаемость. Пожалуйста, оберегайте объектив от попадания на него сильных потоков воды. Восстановление нормальной работы объектива или его ремонт после попадания воды во внутренний механизм, электрические и оптические элементы практически невозможны.
- Резкие перепады температур могут вызвать образование туманной пелены на передней линзе объектива. Поэтому, входя в тёплое помещение с холодной улицы, сразу не доставайте объектив из чехла, пока он не достигнет температуры помещения.

## ТЕХНИЧЕСКИЕ ХАРАКТЕРИСТИКИ

Конструкция (элементов/групп)	11 - 16
Угол поля зрения	5°
Минимальная диафрагма	32
Минимальная дистанция фокусировки	3.5м
Масштаб съёмки	1:6.5
Резьба под фильтр	46мм
Габариты (диаметр X длина)	144.8 x 380.3мм
Вес	3,310г

Габариты и вес для объектива с байонетом SIGMA.

## PORTUGUÊS

Antes de mais, queremos agradecer-lhe a aquisição desta objectiva Sigma. Sugerimos-lhe, entretanto, uma leitura atenta deste manual, antes de a utilizar, a fim de conseguir obter os melhores resultados.

### PRECAUÇÕES DE SEGURANÇA

- Depois de anexar uma lente, não olhe directamente para o sol, através do visor. Fazer isso pode causar danos aos olhos ou perda da visão.
- Não apontar a objetiva directamente para o sol. Se luz solar entrar directamente na objetiva, a concentração da luz, pode causar cegueira, e fogos.
- A parte de montagem da lente é complicado. O uso impróprio pode causar ferimentos.
- Por favor seleccione um tripé resistente que é capaz de suportar essa lente. Se o tripé não é robusto o suficiente, pode fazer com que a lente a cair.

### DESCRIPTION OF THE PARTS (P.2)

- ① Botão Função AF
- ② Botão de sinal sonoro
- ③ Botão de escolha das Funções AF
- ④ Botão de Pre-Focagem (Nikon: Botão de memória)
- ⑤ Anel de Focagem

- ⑥ Escala de distância
- ⑦ Linha de índice de focagem
- ⑧ Baioneta
- ⑨ Selector do modo de focagem
- ⑩ Limitador de Focagem
- ⑪ Selector OS
- ⑫ Botão Custom Mode
- ⑬ Encaixe de Tripé
- ⑭ Click Stop On/off Switch
- ⑮ Suporte de filtros
- ⑯ Pára-sol

### PARA MONTAGEM NIKON

Esta objetiva incluiu um mecanismo de diafragma eletromagnético, tendo este as mesmas especificações que o mecanismo tipo-E presente nas objetivas Nikon AF. A objetiva é compatível com as câmaras referidas na tabela (A). (Os modelos com este símbolo ★ requerem a ultima versão do firmware da câmara, para garantir a compatibilidade.)

- Não é compatível com câmaras Reflex/SLR de filme.
- Não é possível de usar com as câmaras referidas na tabela (B).
- Para modelos de câmaras não referidos nas tabelas (A) ou (B), por favor consulte o manual de instruções da câmara para verificar a compatibilidade da mesma com objetivas do tipo-E.

## (A)

D5, D4S, Df, D810, D810A, D750, D610, D500, D7200, D7100, D5500, D5300, D5200, D5100, D5000, D3400, D3300, D3200, D3100

★ D4, D3X, D3S, D3, D800, D800E, D700, D600, D300S, D300, D7000

## (B)

D2XS, D2X, D2HS, D2H, D1X, D1H, D1, D200, D100, D90, D80, D70S, D70, D60, D50, D40X, D40, D3000

## COMO PRENDER A OBJECTIVA AO CORPO DA CÂMARA

Quando prender a objectiva ao corpo da câmara, a mesma funcionará automaticamente, como se fosse uma objectiva da marca da sua câmara. Consulte o respectivo manual de instruções.

- Na zona de encaixe da objectiva existem vários contactos eléctricos e electrónicos. Mantenha-os limpos de forma a garantir uma boa ligação. Enquanto está a mudar a objectiva, certifique-se de que a coloca com a parte frontal para baixo a fim de evitar danificar a superfície de encaixe.

## AJUSTE DO MODO DE EXPOSIÇÃO

A objectiva Sigma funciona automaticamente quando é

fixada na câmara. Consulte o manual de instruções da sua câmara.

## FOCAGEM

Para utilizar a focagem automática, seleccione o modo de focagem "AF" na objectiva. P.3-(1)

Se desejar usar a focagem manual, coloque o selector do modo de focagem da sua objectiva na posição "M". Pode ajustar a focagem, rodando o anel de focagem. P.3-(2)

- Consulte o manual de instruções da sua câmara para mais informações acerca da selecção do modo de focagem.
- Ao utilizar esta objectiva no modo de focagem manual, recomenda-se que confirme a focagem correcta no visor, em vez de confiar exclusivamente na escala de distâncias. Esta precaução justifica-se porque pode haver uma mudança na focagem devido a variações extremas de temperatura que podem causar a dilatação ou a contracção de vários componentes da objectiva. Tome especial consideração quando focar em infinito.

Esta objectiva também permite focagem manual mesmo em modo Auto Focus. Com a máquina na opção "One-Shot" AF, pode ajustar a focagem manualmente após o auto foco da objectiva (e paragem), enquanto o botão já está a ser premido.

Esta objectiva, tem também a função [MF Permanente]

(Manual Override), que funciona fazendo rodar manualmente o anel de focagem, mesmo com o AF ativo. Para usar Foco Manual, coloque o selector de foco da objetiva na posição **MO**. P.3-(3)

- Se utilizar o USB dock (vendido separadamente), com o seu software dedicado, “Sigma Optimization Pro”, é possível ligar/desligar a função MF Permanente. Pode igualmente ajustar os parâmetros de funcionamento do anel de focagem no modo MF Permanente. Para mais informações sobre este tema, consulte o menu “Help” do software Sigma Optimization Pro.

## LIMITADOR DE FOCAGEM

Esta objective está equipada com um limitador de focagem, que permite limitar as distancias em AF (focagem automática) P.3-(4). É possível seleccionar uma das seguintes três posições:

- **FULL** (2.6m~∞) ● **Entre**: 10m~∞ ● **Entre**: 2.6m~10m

## AJUSTE DAS FUNÇÕES AF

Dependendo da posição do botão das Funções AF ③, podem ser alteradas as funcionalidades do botão de AF ①.

- ① Botão Função AF
- ② Botão de sinal sonoro
- ③ Botão de escolha das Funções AF
- ④ Botão de Pre-Focagem ( Nikon: Botão de memória)

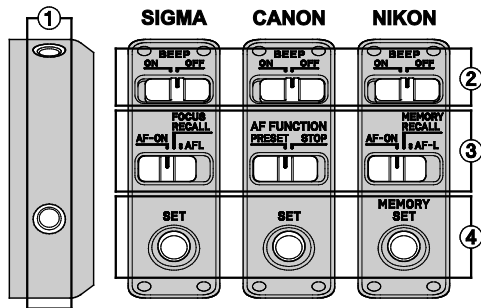

### Função AF-ON (só para Nikon e SIGMA)

É possível operar o autofocus premindo o botão de Função AF quando o botão de escolha de Funções AF está da seguinte forma:

③	SIGMA	<b>AF-ON</b>
	NIKON	<b>AF-ON</b>

### FUNÇÃO AF LOCK (AF STOP)

É possível cancelar o autofocus premindo o botão de Funções AF, enquanto AF está a funcionar, quando colocamos o botão de escolha das Funções AF da seguinte forma:

③	SIGMA	<b>AFL</b>
	CANON	<b>STOP</b>
	NIKON	<b>AF-L</b>

## FUNÇÃO PRE FOCAGEM (PONTO DE FOCAGEM EM MEMÓRIA)

Com esta função é possível voltar à posição de foco previamente memorizada. Isto permite aos fotógrafos voltar a um ponto fixo de focagem de forma instantânea.

③	SIGMA	<b>FOCUS RECALL</b>
	CANON	<b>PRESET</b>
	NIKON	<b>MEMORY RECALL</b>

### MEMORIZAR PONTO DE FOCAGEM

Coloque o ponto de focagem na posição escolhida, de seguida prima o botão de Pré Focagem (Memória).

- É possível escolher o ponto de focagem independente da posição da posição do botão das Funções AF.
- Quando o botão de sinal sonoro ② estiver ligado (ON), a objectiva emitirá um único “beep”.

### VOLTAR A POSIÇÃO DE FOCO MEMORIZADA.

É possível voltar ao ponto de focagem memorizado premindo o botão de Função AF.

- Quando o botão de sinal sonoro ② estiver ligado, a objectiva emitirá um duplo “beep”.

## **SOBRE AS VANTAGENS DE UTILIZAÇÃO DA FUNÇÃO OS (ESTABILIZAÇÃO ÓPTICA)**

Esta objectiva OS (com Estabilização Óptica) compensa efectivamente a falta de nitidez na imagem causada pela vibração involuntária do conjunto máquina/objectiva.

Para utilizar esta função, ponha o interruptor OS no modo 1. P.3-(5)

Prima o botão de disparo até meio, verifique no visor se a imagem está estável e tire a fotografia. (A apresentação da imagem estável demora cerca de 1 segundo, depois de premir o botão de disparo até meio).

O modo 2, detecta a vibração vertical da câmara, e elimina os “rastos”. É eficaz, na fotografia de temas que se movem horizontalmente em relação à câmara.

- A função de compensação dos “rastos” do Estabilizador Óptico é eficaz quando se fotografa sem tripé. O Estabilizador Óptico pode não funcionar eficazmente, nas seguintes condições:
  - Fotografias tiradas de um veículo em movimento.
  - Se a câmara estiver em movimento extremo.
- Não deve utilizar o Estabilizador Óptico nas seguintes situações:
  - Quando a objectiva está montada num tripé
  - Na fotografia de pose (grande tempo de exposição).
- A função de Estabilização Óptica é alimentada a partir da câmara. Se a objectiva OS está ligada à sua câmara e está activada, a autonomia de funcionamento da sua câmara será menor do que com as objectivas convencionais usadas com a mesma câmara. Se não usar o Estabilizador Óptico, desactive-o (interruptor OS na posição OFF) para impedir o consumo da bateria.
- Certifique-se que desliga o OS, colocando o interruptor OS na posição OFF, antes de prender a objectiva à câmara ou antes de a remover.



- O Estabilizador Óptico continua a funcionar depois de soltar o dedo do botão de disparo, enquanto for visível o valor da exposição. Nunca remova a objectiva ou a bateria da câmara enquanto o Estabilizador Óptico estiver a funcionar. Se o fizer, pode danificar a objectiva.
- Se a câmara estiver desligada ou se a objectiva for removida da câmara enquanto o Estabilizador Óptico estiver a funcionar, a objectiva emite um som, mas isso não significa mau funcionamento.

## **BOTÃO CUSTOM MODE**

---

Com o USB DOCK (vendido separadamente), e o seu software dedicado, o SIGMA Optimization Pro, é possível ajustar a velocidade AF, o efeito OS e os limites do Limitador de Focagem desta objectiva, sendo que os ajustes podem ser guardados com o Botão Custom Mode. Para mais informações, consulte o menu “HELP” do SIGMA Optimization Pro.

- Para o uso normal desta objectiva, desligue o botão Custom Mode. O Limitador de Focagem não funciona quando o Custom mode está na posição ON ( ligado) ou colado nas posições **C1** e **C2**. P.3-(6)
- O USB DOCK é dedicado a cada baioneta. Por favor utilize o USB DOCK correspondente á baioneta da sua objectiva. Não podem ser utilizados USB DOCKs de baionetas diferentes.
- O SIGMA Optimization Pro, pode ser descarregado gratuitamente do seguinte site:  
<http://www.sigma-global.com/download/>

## **ENCAIXE DE TRIPÉ E COLAR**

---

Esta objectiva possui um encaixe para o tripé. Quando liberta o aperto do colar (aro), a objectiva e a câmara podem rodar livremente para posicionar facilmente a câmara horizontal ou verticalmente. P.3-(7)

### **BOTÃO DE LIGAR O “CLICK STOP”**

Em determinadas circunstancias é possível desligar o system “click Stop”

P.4-(8) **ON** - Usar Click Stop    **OFF** - Desligar Click STOP

- Existe uma sapata opcional para tripé, TS-81, que torna a objectiva compatível com o sistema de sapatas de encaixe rápida Arca Swiss.

## **SOBRE OS TELECONVERSORES**

---

Esta lente pode ser usada com uma zoom Tele de grande distancia focal a 1.4x (700mm F5.6 AF) ou a 2x (1000mm F8 MF), acoplando o SIGMA TELE CONVERTER TC-1401 ou o SIGMA TELE CONVERTER TC-2001 respetivamente.

- Não use teleconversores de outros fabricantes, porque só são compatíveis os acima mencionados.
- Quando o SIGMA TELE CONVERTER TC-2001 for acoplado a câmaras que são compatíveis com AF a F8, então é possível fotografar em AF. Para mais detalhes consulte o manual de instruções da câmara.
- É possível a utilização de focagem automatic em modo “Live View”, se a câmara estive em modo AF “contrast detect”.

## **PÁRA-SOL**

---

É fornecido com a objetiva um parasol removível. O parasol previne flare e imagens fantasma causadas por luzes fortes fora da imagem a captar. Encaixe o parasol á objetiva apertando depois o botão de fixação para que o mesmo fique seguro. P.4-(9)

- Para colocar a objectiva e o pára-sol na bolsa, é primeiro necessário remover o pára-sol, e tornar a colocá-lo na posição inversa na objectiva.

## **CORREIA OMBRO**

---

Por favor fixe a correia de ombro ás duas ilhoses de acordo com a descrição da figura P.4-(10).

## **FILTRO**

---

Não é possível a utilização de filtros convencionais enroscados na parte frontal desta objetiva. Os filtros (de 46mm) são utilizados com o suporte de filtros dedicado e embutido na objetiva.

### **REMOÇÃO DO FILTRO**

O PROTETOR-WR vem colocado no suporte de filtros como acessório standard. Para remover este filtro do suporte, faça rodar o parafuso de fixação do suporte para a esquerda. Depois rode o filtro para a esquerda. P.4-(11)

### **COLOCAÇÃO DO FILTRO**

Rode o parafuso de fixação do suporte para a direita e

introduza o suporte do filtro. P.4-(12)

- Esta objetiva foi concebida para ter as melhores prestação com a utilização do filtro com o sistema de suporte acoplado. A qualidade pode diminuir se o filtro não for colocado no suporte. Use sempre o filtro fornecido com a objetiva.
- Você pode usar qualquer filtro de 46mm. No entanto, se o filtro tem uma espessura de mais do que 5.5 mm ou mais de 49mm de diâmetro não pode ser montado.
- Se pretender utilizar um filtro Polarizador circular, está disponível como acessório, o WR- CIRCULAR PL RCP-11
- Para proteção do elemento frontal da objetiva, está disponível como acessório, o WR-PROTECTOR LPT-11.

## **CUIDADOS BÁSICOS E ARMAZENAMENTO**

---

- Evite quaisquer choques ou a exposição a temperaturas excessivas ou à humidade.
- Para armazenamento por um longo período de tempo, escolha um local fresco e seco, de preferência bem ventilado. Para evitar danificar a cobertura da objectiva, mantenha-a fora do alcance da naftalina ou de produtos similares.
- Não utilize diluentes, benzina ou outros produtos de limpeza orgânicos para remover a sujidade ou as dedadas dos componentes da objectiva. Limpe com um pano macio e humedecido ou com um tecido próprio para limpeza de lentes.

- Esta objetiva tem uma construção com resistência a poeiras e salpicos de água. Embora com esta construção a objetiva possa ser usada em condições climáticas de chuva fraca, não significa que ela seja completamente estanque e á prova de água. Por isso tenha precauções especiais para que a objetiva não seja sujeita a grandes quantidades de líquidos sobre ela, ou para que não caia dentro de água. É muitas vezes impraticável a reparação de componentes internos mecânicos, óticos ou eletrónicos, danificados por líquidos.
- As mudanças bruscas de temperatura podem causar condensação ou embaciar a superfície da objetiva. Quando entrar num quarto aquecido vindo dum exterior frio, é aconselhável conservar a objetiva no estojo até que a sua temperatura se aproxime da temperatura ambiente.

## ESPECIFICAÇÕES TÉCNICAS

Construção da Objectiva (grupos/elementos)	11 - 16
Ângulo de cobertura	5°
Abertura Mínima	32
Distância Mínima de Focagem	3.5m
Relação (Rácio) de Reprodução	1:6.5
Tamanho do Filtro	46mm
Dimensões (Diâmetro x Comprimento)	144.8 x 380.3mm
Peso	3,310g

As dimensões e o peso incluem a baioneta de encaixe SIGMA.



A marca CE garante a conformidade com as normas estabelecidas pela Comunidade Europeia.

SIGMA (Deutschland) GmbH  
 Carl Zeiss Str. 10/2, D 63322 Roedermark, Germany  
 Verkauf: 01805-90 90 85-0  
 Service: 01805-90 90 85-85 Fax(Service): 01805-90 90 85-35



**Eliminação doméstica dos equipamentos eléctricos e electrónicos**

Eliminação de equipamento eléctrico e electrónico usado (aplicável na União Europeia e noutros países da Europa com sistemas de recolha de lixo separados)

O símbolo acima indica que o produto não deve ser tratado como lixo doméstico. Em vez disso, deve ser separado para reciclagem de equipamento eléctrico e electrónico. Se adquirir novos produtos, esta câmara deve ser entregue ao distribuidor ou a um sistema especializado de recolha de lixo. Assegurando a correcta eliminação destes equipamentos, ajudará a prevenir consequências negativas para o ambiente e para a saúde humana causadas por uma inapropriada manipulação dos componentes deste produto. Se a eliminação for feita de forma ilegal, poderá dar lugar a eventuais penalizações. Para informação mais detalhada acerca da reciclagem deste produto, contacte os serviços camarários ou a loja onde adquiriu o mesmo.

**SIGMA CORPORATION**

2-4-16 Kurigi, Asao-ku, Kawasaki-shi, Kanagawa 215-8530 Japan

Phone : (81)-44-989-7437 Fax : (81)-44-989-7448